

Инструкция по использованию вапорайзера STORZ & BICKEL VENTY Vaporizer

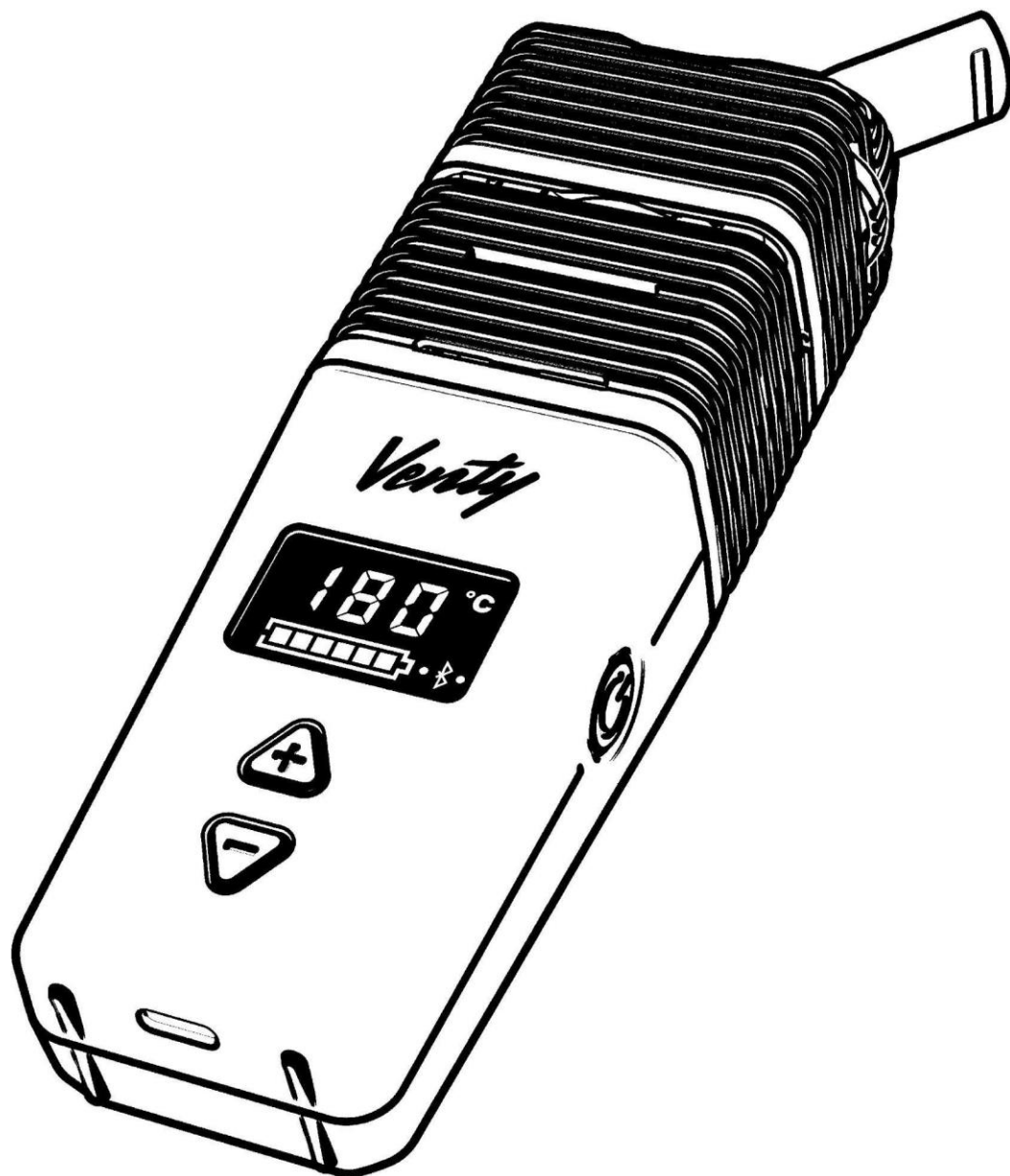

VENTY

Расшифровка символов



Пожалуйста, четко следуйте инструкциям!



Символ производителя — адрес и имя производителя будут находиться рядом с этим символом.



Устройство нельзя утилизировать, просто выбросив в мусорное ведро. Пометка X на мусорном баке указывает на необходимость утилизировать устройство по частям. Вапорайзер содержит в себе литиево-ионный аккумулятор, который необходимо разрядить перед утилизацией



Символ соответствия нормам ЕС: Этим символом производитель подтверждает соответствие изделия необходимым стандартам и директивам ЕС.



Проверено на предмет безопасности и проинспектировано в процессе производства компанией Underwriters Laboratories в соответствии с постановлением UL8139.



Осторожно! Горячие поверхности!



Не подвергайте воздействию прямого солнечного света!



Берегите устройство от влаги и сырости

Возникли вопросы? Свяжитесь с нами!

+38 (063) 752-73-00 * +38 (067) 464-08-42 * +38 (050) 465-26-66 * e-mail:info@duda.com.ua



Символ серийного номера – соответствует серийному номеру устройства



Символ номера заказа/номера изделия/номера по каталогу



Постоянный ток



Отдельный источник питания: Обозначает то, что для подсоединения к электрической сети необходим отдельный источник питания

СИМВОЛЫ

- ▶ Ключевой момент
- ▶ Рабочие инструкции
- Результат

Важные меры предосторожности СОХРАНИТЕ ЭТУ ИНСТРУКЦИЮ

1. Основные правила

- ▶ Эти инструкции по применению являются важной составляющей для работы vaporайзера и должны быть доступны пользователю.
- ▶ Скачайте полную актуальную инструкцию пользователя с сайта www.storz-bickel.com.
- ▶ Полностью и внимательно прочтите эту инструкцию перед тем как пользоваться vaporайзером и кабелем USB тип C.

Возникли вопросы? Свяжитесь с нами!

+38 (063) 752-73-00 * +38 (067) 464-08-42 * +38 (050) 465-26-66 * e-mail:info@duda.com.ua

- ▶ Всегда придерживайтесь инструкций, которые написаны в этой инструкции пользователя, когда вы используете или обслуживаете устройство.
- ▶ Этим устройством могут пользоваться только взрослые. Лица с физическими, сенсорными или ментальными нарушениями, а также лица, не имеющие опыта обращения с подобными устройствами не должны пользоваться этим устройством, однако, использование ими устройства возможно если только они будут под наблюдением или будут проинструктированы как пользоваться вапорайзером и будут осознавать возможность опасности и рисков.
- ▶ Если пользователь страдает от болезней легких или респираторных путей, то использование устройства возможно только после консультации у лечащего врача и только с его разрешения. В зависимости от насыщенности, испарения могут раздражать респираторные пути и легкие, что приведет к кашлю.
- ▶ Не оставляйте вапорайзер включенным без присмотра.
- ▶ Храните вапорайзер и кабель USB тип C и пользуйтесь ими на достаточно большом расстоянии от источников тепла (печей, духовок, каминов и т.п.) а также в сухих местах, где температура окружающей среды не опускается ниже +5 градусов Цельсия.
- ▶ Не подвергайте вапорайзер действию колеблющихся температур окружающей среды. Конденсация влаги может препятствовать работе устройства.
- ▶ Используйте только оригинальные аксессуары и запчасти от компании STORZ & WICKEL.
- ▶ Не используйте вапорайзер и кабель USB тип C неподобающим, неправильным, неразумным образом, поскольку производитель не несет никакой ответственности за ущерб, причиненный такими действиями.

Возникли вопросы? Свяжитесь с нами!

+38 (063) 752-73-00 * +38 (067) 464-08-42 * +38 (050) 465-26-66 * e-mail:info@duda.com.ua

- ▶ Устройство соответствует части 15 Правил Американской государственной комиссии по коммуникациям. Работа устройства должна соответствовать двум условиям: (1) Устройство не должно создавать вредные помехи и (2) Устройство должно принимать любые получаемые помехи, включая помехи, которые могут привести к нежелательной работе устройства.

2. Рекомендации по технике безопасности

2.1 Опасность поражения электрическим током

- ▶ Вапорайзер и кабель USB тип C должны быть выключены и отсоединены от источников питания после использования, передобслуживанием, а также во время грозы.
- ▶ Убедитесь в том, что кабель USB тип C не поврежден от скручивания, перегибания или растяжения.
- ▶ Не используйте удлинители и разветвители.
- ▶ Не пользуйтесь вапорайзером или кабелем USB тип C если они повреждены. Ремонтные работы производятся только нашим сервисным центром. Попытка самостоятельного ремонта аннулирует гарантию. Наш сервисный центр также заменит поврежденный USB кабель.
- ▶ Не подвергайте вапорайзер и кабель USB тип C действию жидкостей и влаги.
- ▶ Храните вапорайзер и USB кабель в недоступном для домашних животных (грызунов и т.п.) а также для грызунов-вредителей месте.
- ▶ Не используйте вапорайзер в потенциально взрывоопасных или пожароопасных условиях.
- ▶ В устройстве используется аккумулятор, замена которого не должна производиться пользователем.
- ▶ В устройстве используется аккумулятор, замену которого должны производить только квалифицированные компетентные работники нашего сервисного центра.
- ▶ ПРЕДУПРЕЖДЕНИЕ: для зарядки аккумулятора используйте только адаптер

Возникли вопросы? Свяжитесь с нами!

+38 (063) 752-73-00 * +38 (067) 464-08-42 * +38 (050) 465-26-66 * e-mail:info@duda.com.ua

питания, подходящий для данного устройства: модель EA1045UR, от компании-производителя EDAC.

2.2 Опасность получения ожогов от горячей температуры

- ▶ Не прикасайтесь к камере (к самой камере и поверхностям вокруг нее) во время работы устройства и в то время как оно остывает.
- ▶ Когда вапорайзер горячий, устанавливайте его только на твердую, жаростойкую поверхность. Убедитесь в том, что вапорайзер ничем не накрыт.
- ▶ Не используйте вапорайзер вблизи от легковоспламеняющихся объектов, таких как шторы, скатерти или бумага.
- ▶ Не закрывайте, не накрывайте отверстия вапорайзера и не вставляйте ничего в них во время его использования и когда он остывает.
- ▶ Перед тем как включать вапорайзер, убедитесь в том, что в устройстве не осталось легковоспламеняющихся паров от чистящих средств и средств дезинфекции.

2.3 Опасность получения травм по иным причинам

- ▶ Упаковочные материалы (пластиковые пакеты, упаковочный полистирол, коробки) должны храниться в местах, недоступных для детей, поскольку они могут представлять опасность.
- ▶ Внимательно следите за тем, чтобы никто не проглотил маленькие детали вапорайзера.
- ▶ Не забывайте о риске удушения кабелем USB тип C.
- ▶ Используйте вапорайзер для испарения только рекомендованных растений.
- ▶ Следите за своими симптомами (кашель, затрудненное дыхание, боль в груди) во время использования и после использования вапорайзера. Если у вас возникают опасения касательно вашего здоровья – обратитесь за медицинской помощью.

Вапорайзер VENTY

Возникли вопросы? Свяжитесь с нами!

+38 (063) 752-73-00 * +38 (067) 464-08-42 * +38 (050) 465-26-66 * e-mail:info@duda.com.ua

1. Комплект поставки

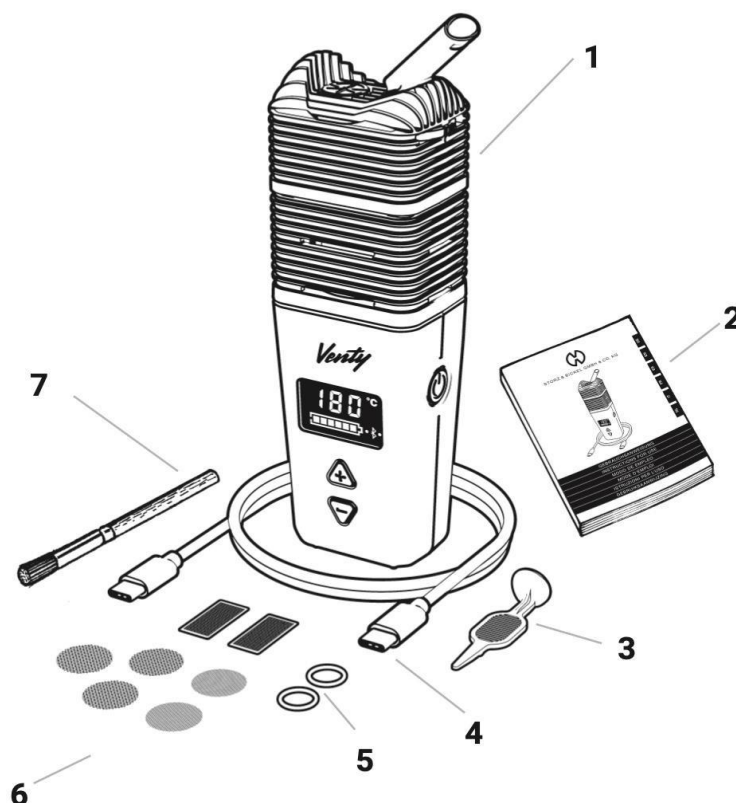

- 1 Вapорайзер VENTY — 1 шт.
- 2 Инструкция пользователя (краткая) — 1 шт.
- 3 Приспособление для камеры — 1 шт.
- 4 Кабель USB тип C — 1 шт.
- 5 Уплотнительное кольцо 9 x 1,5 мм — 2 шт.
- 6 Маленький фильтр со стандартной ячейкой — 2 шт.
 Маленький фильтр со крупной ячейкой — 2 шт.
 Фильтр для охлаждающего узла — 2 шт.
- 7 Щеточка для чистки — 1 шт.

Возникли вопросы? Свяжитесь с нами!

+38 (063) 752-73-00 * +38 (067) 464-08-42 * +38 (050) 465-26-66 * e-mail:info@duda.com.ua

2. Функциональные элементы

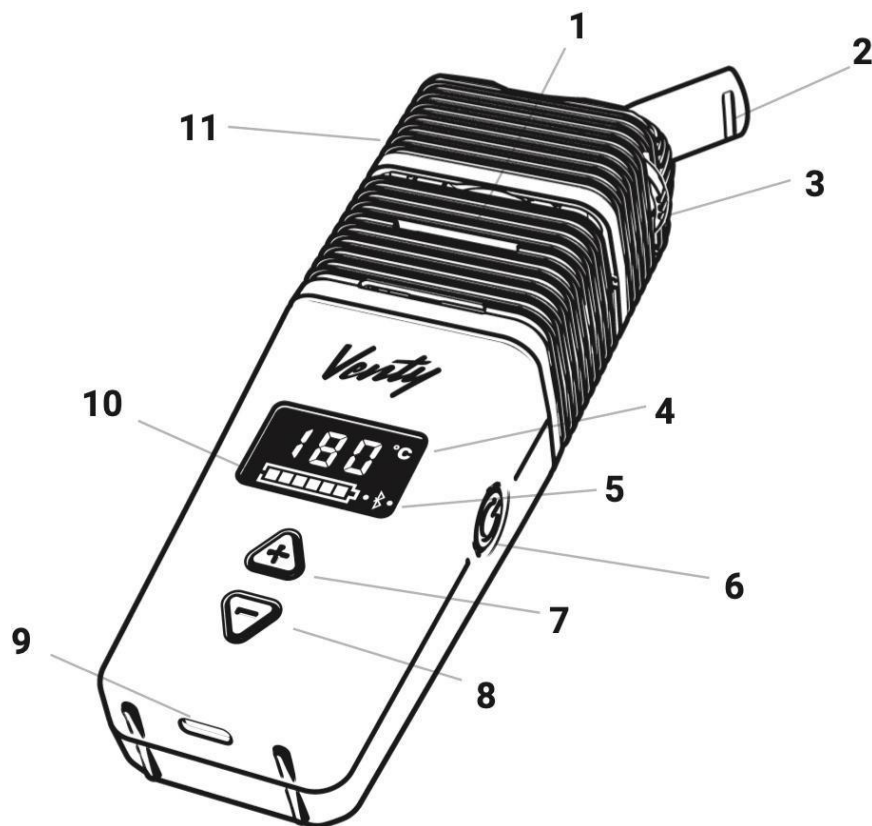

- 1 Камера
- 2 Мундштук
- 3 Колесико для регулировки затяжки
- 4 Дисплей отображения температуры
- 5 Символ Блютуз
- 6 Кнопка питания
- 7 Кнопка Плюс
- 8 Кнопка Минус
- 9 Гнездо для зарядки тип С
- 10 Дисплей отображения заряда аккумулятора
- 11 Охлаждающий узел

Возникли вопросы? Свяжитесь с нами!

+38 (063) 752-73-00 * +38 (067) 464-08-42 * +38 (050) 465-26-66 * e-mail:info@duda.com.ua

3. Охлаждающий узел

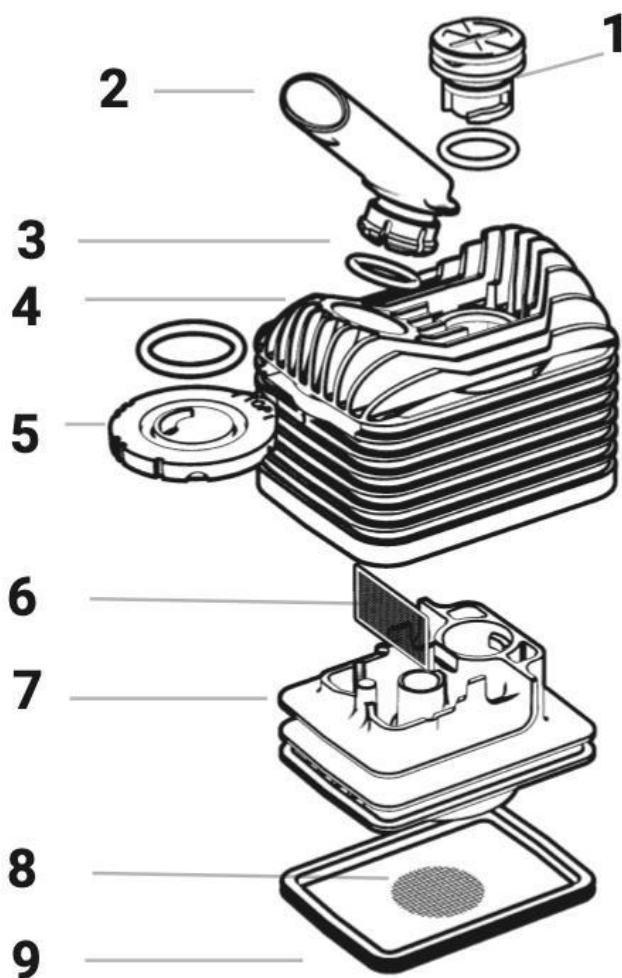

1. Вращающаяся крышка
2. Мундштук
3. Прокладка мундштука
4. Крышка охлаждающего узла
5. Колесико для регулирования затяжки
6. Фильтр охлаждающего узла
7. Основа охлаждающего узла
8. Фильтр (крупная ячейка)
9. Прокладка основы охлаждающего узла

Возникли вопросы? Свяжитесь с нами!

+38 (063) 752-73-00 * +38 (067) 464-08-42 * +38 (050) 465-26-66 * e-mail:info@duda.com.ua

4. Обслуживание

- ▶ В случае некомплектности при доставке, возникновении технических проблем, вопросов касательно устройства и его утилизации, а также при гарантийных случаях, пожалуйста свяжитесь с нашим сервисным центром по адресу www.storz-bickel.com/contact.
- ▶ По вопросам обслуживания запустите процедуру разрешения на возврат товара на нашем сайте www.storz-bickel.com/service.

5. Целевое применение

Валпорайзер высвобождает летучие вещества или же ароматы из трав или растительных материалов, перечисленных в разделе 6. Эти ароматические вещества высвобождаются в процессе испарения посредством горячего воздуха и их можно сразу же вдыхать.

Валпорайзер не предназначен для медицинского или терапевтического использования.

6. Обзор растений

- ▶ Испаряйте летучие вещества и ароматы только из тех растений, которые перечислены здесь и из тех, которые были проверены на предмет истинности, чистоты и отсутствия патогенных бактерий в соответствии с показаниями европейской или подобной фармакопеи. Любое другое использование является неприемлемым и потенциально опасным.
- ▶ Валпорайзер не предназначен для испарения табака или никотин содержащих продуктов.
- ▶ Приобретайте травы или их компоненты в аптеках.

Возникли вопросы? Свяжитесь с нами!

+38 (063) 752-73-00 * +38 (067) 464-08-42 * +38 (050) 465-26-66 * e-mail:info@duda.com.ua

Название растения	Научное название	Используемая часть растения	Необходимая температура для испарения
Эвкалипт	Eucalyptus globules	Листья	130 градусов Цельсия
Хмель	Humulus lupulus	Шишки	154 градуса Цельсия
Ромашка	Matriarca chamomilla	Цветы	190 градусов Цельсия
Лаванда	Lavandula angustifolia	Цветы	130 градусов Цельсия
Мелиса	Melissa officinalis	Листья	142 градуса Цельсия
Шалфей	Salvia officinalis	Листья	190 градусов Цельсия
Чабрец	Thymus vulgaris	Трава	190 градусов Цельсия

7. Факторы, влияющие на испарения

- ▶ Пожалуйста, придерживайтесь приведенных инструкций, для того чтобы вы смогли настроить вапорайзер под используемую субстанцию так, чтобы это отвечало вашим потребностям.

На количество летучих веществ и ароматов могут влиять следующие факторы:

1. Качество: количественное содержание ароматов и летучих веществ в растениях, которые подвергаются испарению.
2. Количество: количество испаряемой субстанции в нагревательной камере.

Возникли вопросы? Свяжитесь с нами!

+38 (063) 752-73-00 * +38 (067) 464-08-42 * +38 (050) 465-26-66 * e-mail:info@duda.com.ua

3. Размер: чем мельче перемолото растение, тем больше поверхность для испарения и тем больше будет выделено ароматов и летучих веществ при испарении.
4. Температура: чем выше температура, тем больше ароматов и летучих веществ будет выделено за один раз. Повышение температуры должно быть крайней мерой, поскольку при повышении температуры испарения могут приобрести неприятный вкус.

Ввод в эксплуатацию и эксплуатация

1. Распаковка

- ▶ Проверьте наличие всех компонентов вейпайзера в соответствии с разделом 2.1 «Комплект поставки».
- ▶ Проверьте вейпайзер и USB кабель на наличие видимых повреждений.

2. Аккумулятор

ПРЕДЕПРЕЖДЕНИЕ

Аннуляция гарантии/Причинение ущерба собственности при самостоятельной замене аккумулятора

Повреждение вейпайзера при неправильном вскрытии.

- Аккумулятор меняется только в нашем сервисном центре



3. Обзор дисплея во время зарядки аккумулятора

- ▶ Полный заряд аккумулятора: отображаются все шесть секций в иконке батареи
- ▶ Аккумулятор почти разряжен: медленное мигание контура иконки батареи

3.1 Зарядка аккумулятора

- ▶ Полностью зарядите аккумулятор перед первым использованием.
- ▶ Соедините вейпайзер с портом USB компьютера посредством кабеля,

Возникли вопросы? Свяжитесь с нами!

+38 (063) 752-73-00 * +38 (067) 464-08-42 * +38 (050) 465-26-66 * e-mail:info@duda.com.ua

идущего в комплекте.

- Вapорайзер завибрирует и загорится дисплей.
- Секции иконки батареи будут мигать в нарастающей последовательности отображая уровень заряда.
- Как только аккумулятор будет полностью заряжен, отобразятся все шесть секций в иконке батареи, после чего дисплей потухнет.

	Зарядка при помощи зарядного устройства	Быстрая зарядка (если поддерживается зарядным устройством)	Зарядка при помощи низкотокового зарядного устройства
Статус секции при заряде	Мигают в нарастающей последовательности отображая уровень заряда	Быстро мигают в нарастающей последовательности отображая уровень заряда	Медленно мигают в нарастающей последовательности отображая уровень заряда
Дополнительные значки на дисплее	—	—	 <p>Используйте более мощное зарядное устройство</p>

Возникли вопросы? Свяжитесь с нами!

+38 (063) 752-73-00 * +38 (067) 464-08-42 * +38 (050) 465-26-66 * e-mail:info@duda.com.ua

- ▶ Для продления срока службы аккумулятора вы можете активировать режим заряда ECO посредством интернет-приложения (www.storz-bickel.com/app/web). Во время этого режима на дисплее будет отображаться:



3.2 Окончание процесса зарядки

- ▶ По окончании процесса зарядки, сначала отключите USB кабель тип C от источника питания, а затем от вапорайзера.

4. Наполнение нагревательной камеры

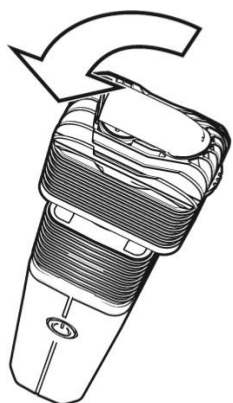

- ▶ Поверните охлаждающий блок на 90 градусов против часовой стрелки, чтобы снять его с вапорайзера.
- ▶ Полностью наполните нагревательную камеру измельченной субстанцией до ободка.
- ▶ Плотнo утрамбованная субстанция в нагревательной камере или переполненная нагревательная камера станут причиной того, что затягиваться будет очень трудно.
- ▶ Уберите остатки субстанции вокруг нагревательной камеры.
- ▶ Присоедините охлаждающий блок к вапорайзеру, повернув его на 90 градусов по часовой стрелке.
- ▶ Альтернативное решение: наполните дозирочные капсулы (продаются отдельно) измельченной субстанцией и вставляйте их в нагревательную камеру крышкой вверх.

Возникли вопросы? Свяжитесь с нами!

+38 (063) 752-73-00 * +38 (067) 464-08-42 * +38 (050) 465-26-66 * e-mail:info@duda.com.ua

ПРИМЕЧАНИЕ

Дозировочные капсулы могут усложнять затяжку

5. Нагрев

5.1 Дисплей

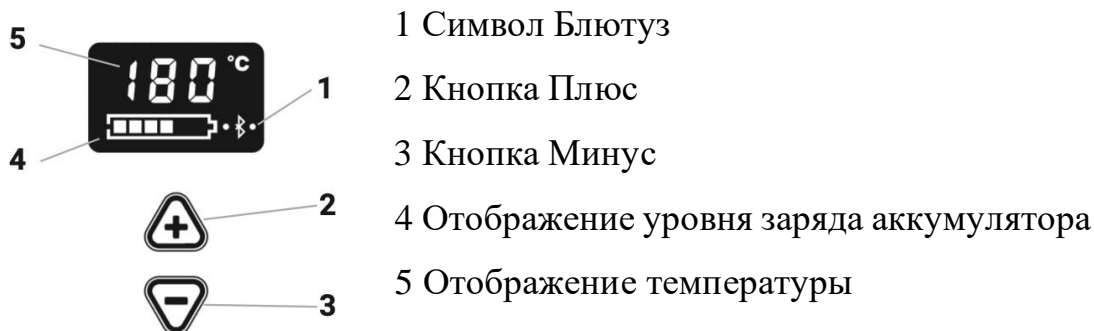

5.2 Настройки по умолчанию

В вапорайзере предусмотрено три предустановленных фабричных режима:

- ▶ Основной режим: 180 градусов Цельсия
- ▶ Усиленный режим: +15 градуса Цельсия (по отношению к основному режиму, соответствует 195 градусам Цельсия)
- ▶ Суперусиленный режим: +15 градусов Цельсия (по отношению к усиленному режиму, соответствует 210 градусам Цельсия)
- ▶ Основной режим и Усиленный а также Суперусиленный режим могут быть изменены как угодно (Усиленный а также Суперусиленный режим настраиваются только в интернет-приложении).
- ▶ Если какой-то определенный температурный режим больше вам не подходит, переключитесь на следующий режим, как это будет описано далее (раздел 6.4.4. Настройка температуры)

Возникли вопросы? Свяжитесь с нами!

+38 (063) 752-73-00 * +38 (067) 464-08-42 * +38 (050) 465-26-66 * e-mail:info@duda.com.ua

5.3 Включение

- ▶ Нажмите кнопку питания и удерживайте ее минимум пол секунды.
- Вapорайзер завибрирует и включится дисплей.
- Дисплей отобразит процесс нагрева посредством отображения установленной температуры оранжевым цветом. В зависимости от уровня заряда аккумулятора, температуры окружающей среды и самого устройства, количества субстанции в нагревательной камере нагрев займет как минимум 17 секунд.
- Двойная вибрация и зеленый свет на дисплее оповестят о том, что устройство достигло температуры Основного режима.

5.4 Настройка температуры

	Основной режим (180 градусов Цельсия по умолчанию)	Усиленный режим (+ 15 градусов Цельсия)	Суперусиленный режим (+ 15 градусов Цельсия)
Активация	Активируется автоматически при включении устройства кнопкой питания	Двойное нажатие кнопки питания Деактивируется после 90 секунд и возвращает вас в Основной режим	Двойное нажатие кнопки питания при нахождении в Усиленном режиме Деактивируется после 90 секунд и возвращает вас в Основной режим



Возникли вопросы? Свяжитесь с нами!

+38 (063) 752-73-00 * +38 (067) 464-08-42 * +38 (050) 465-26-66 * e-mail:info@duda.com.ua

<p>Отображение</p>	<ul style="list-style-type: none"> ▶ На дисплее отображается установленная температура ▶ Оранжевый цвет дисплея во время нагрева ▶ Зеленый свет дисплея и двойная вибрация когда достигнута установленная температура 	<ul style="list-style-type: none"> ▶ На дисплее отображается усиленная температура (+ 15 градусов Цельсия) ▶ При нагреве мигают символы градусов Цельсия и Фаренгейта ▶ Зеленый свет дисплея и двойная вибрация когда достигнута установленная температура 	<ul style="list-style-type: none"> ▶ На дисплее отображается суперусиленная температура (Усиленная температура + 15 градусов Цельсия или же основная температура + 30 градусов Цельсия) ▶ При нагреве мигают символы градусов Цельсия и Фаренгейта ▶ Зеленый свет дисплея и двойная вибрация когда достигнута установленная температура
--------------------	--	---	--

Возникли вопросы? Свяжитесь с нами!

+38 (063) 752-73-00 * +38 (067) 464-08-42 * +38 (050) 465-26-66 * e-mail:info@duda.com.ua

<p>Быстро нажимайте кнопку «+» или «-»</p>	<p>Изменяет температуру на один градус в пределах от 40 до 240 градусов Цельсия</p>	<p>► Изменяет температуру на один градус</p> <p>► Температура настраивается посредством интернет-приложения</p> <p>(www.storz-bickel.com/app/web)</p>	<p>► Изменяет температуру на один градус</p> <p>Температура настраивается посредством интернет-приложения</p> <p>(www.storz-bickel.com/app/web)</p>
<p>Нажмите и удерживайте кнопку «+» или «-»</p>	<p>Быстро изменяет температуру без пауз пока не отпущена кнопка</p> 	<p>Быстро изменяет температуру без пауз пока не отпущена кнопка</p>	<p>Быстро изменяет температуру без пауз пока не отпущена кнопка</p> 

При двойном нажатии кнопки в Суперусиленном режиме вы вернетесь в Основной режим.

5.5 Градусы Цельсия/Фаренгейта

- Одновременно нажмите кнопки «+» и «-» и удерживайте их нажатыми в течение 3 секунд.
- Отображение температуры изменится из градусов Фаренгейта в градусы Цельсия и наоборот.

5.6 Подсветка дисплея

- Одновременно нажмите кнопки «+» и «-» и удерживайте их нажатыми в течение 5 секунд.
- Яркость дисплея можно регулировать в пределах от 0 до 9

Возникли вопросы? Свяжитесь с нами!

+38 (063) 752-73-00 * +38 (067) 464-08-42 * +38 (050) 465-26-66 * e-mail:info@duda.com.ua

5.7. Блютуз

- ▶ Одновременно нажмите кнопку питания и кнопку Минус.
- На дисплее отобразится «bLE»
- Отключает блютуз на вапорайзере (символ блютуз больше не отображается)
- ▶ Нажмите кнопку Плюс в то время как «bLE» отображается на экране.
- Включает блютуз на вапорайзере (отображается символ блютуз)

5.8 Сброс настроек до заводских

- ▶ Нажмите и удерживайте кнопку питания в течение 10 секунд.
- Вибрация и анимация сброса настроек отобразят процесс сброса настроек.
- Температура основного и усиленного, а также суперусиленного режимов вернется к заводским настройкам.

6. Использование



- ▶ Как только завершится процесс нагрева, вы можете немедленно приступить к вдыханию испарений.
- ▶ Откиньте мундштук.
- ▶ Обхватите мундштук губами.
- ▶ В течение нескольких секунд равномерно вдыхайте половину того что вы можете вдохнуть, дыша обычным воздухом.
- ▶ Задержите дыхание на несколько секунд.
- ▶ Медленно выдыхайте.
- ▶ Сосредоточьтесь на процессе вдыхания и выдыхания.
- Чем выше температура, тем больше искажается вкус.

Возникли вопросы? Свяжитесь с нами!

+38 (063) 752-73-00 * +38 (067) 464-08-42 * +38 (050) 465-26-66 * e-mail:info@duda.com.ua

**ОСТОРОЖНО****Очень насыщенные испарения**

Раздражение дыхательных путей/лёгких

- Уменьшите температуру

7. Настройка затяжки

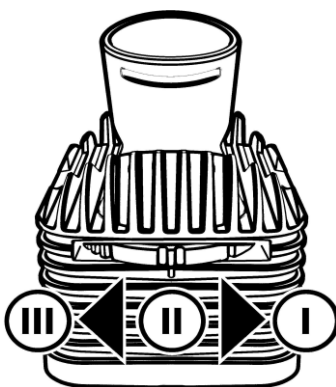

Варорайзер оборудован настраиваемой затяжкой, которую можно плавно настраивать при помощи колесика настройки (с постоянным тяговым сопротивлением).

- ▶ Поверните колесико в позицию I на картинке: отверстия практически закроются
→ Плотная затяжка
- ▶ Поверните колесико в позицию II на картинке: отверстия откроются наполовину
→ Средняя затяжка
- ▶ Поверните колесико в позицию III на картинке: отверстия полностью откроются
→ Легкая затяжка

Возникли вопросы? Свяжитесь с нами!**+38 (063) 752-73-00 * +38 (067) 464-08-42 * +38 (050) 465-26-66 * e-mail:info@duda.com.ua**

8. Завершение использования



ОСТОРОЖНО

Горячая поверхность в нагревательной камере

Осторожно! Горячая поверхность!

- **Не прикасайтесь к нагревательной камере до тех пор, пока вапорайзер не остынет**

▶ Нажмите и удерживайте кнопку питания как минимум пол секунды.

→ Вапорайзер завибрирует и выключится.

▶ Дайте вапорайзеру полностью остыть. Индикацией процесса остывания служит синий цвет экрана.

▶ При необходимости, почистьте вапорайзер, как описано в разделе 7 «Чистка и гигиена»

9. Автоматическое отключение

Через две минуты после последнего нажатия кнопки или последней операции, вапорайзер автоматически отключится для сохранения заряда аккумулятора.

→ Выключение устройства будет обозначено вибрацией.

▶ Быстро нажмите кнопку питания во время этой операции.

→ Таймер автоматического отключения вернется к двум минутам.

10. Хранение

▶ Храните вапорайзер и кабель USB тип C в сухом недоступном для действия стихий, а также недоступном для детей и людей, не умеющих обращаться с вапорайзером месте.

Возникли вопросы? Свяжитесь с нами!

+38 (063) 752-73-00 * +38 (067) 464-08-42 * +38 (050) 465-26-66 * e-mail:info@duda.com.ua



11. Интернет-приложение STORZ & BICKEL

Интернет-приложение STORZ & BICKEL не является необходимым для работы вапорайзера, но позволяет делать индивидуальные настройки и предоставляет дополнительную информацию во время работы вапорайзера.

Для того чтобы сделать это, установите связь между вапорайзером и смартфоном посредством Блютуз®.

11.1 Установка связи между вапорайзером и смартфоном

Включите смартфон и убедитесь в том, что функция Блютуз® активна и незанята никаким иным устройством. После этого включите вапорайзер, запустите программу для доступа в интернет с поддержкой подключения Блютуз® (больше информации об этом вы найдете на сайте www.storz-bickel.com/app/web) Перейдите на сайт app.storz-bickel.com

Нажмите «Соединить» («Connect») и выберите ваш вапорайзер.

11.2 Пункты меню интернет-приложения STORZ & BICKEL

Температура:

Температуру можно устанавливать, как на самом устройстве, так и посредством интернет-приложения STORZ & BICKEL.

Температуру можно изменять в пределах от 40 до 210 градусов Цельсия так же, как и посредством интерфейса устройства, как рассказывается в разделе 6.4.4. Настройка температуры.

Переключение между градусами Цельсия и Фаренгейта

Нажмите чтобы изменить отображения температуры в градусах Цельсия или Фаренгейта.

Устройство (Device)

В этом разделе находится информация об устройстве, такая как время работы, версия программного обеспечения и т.п. Для того чтобы узнать какие дополнительные функции этого устройства мы можете настраивать посредством

Возникли вопросы? Свяжитесь с нами!



интернет-приложения STORZ & BICKEL, посетите сайт: <https://www.storz-bickel.com/app/web>

Чистка и гигиена

1. Охлаждающий узел

Охлаждающий узел и мундштук должны быть очищены от шлаков. Шлаки в охлаждающем узле образуются за счет конденсации испарений. Чистота — это залог правильной работы устройства.

- ▶ Проверьте охлаждающий узел и мундштук прежде чем использовать устройство.
- ▶ Чистьте охлаждающий узел и мундштук не позднее чем 7 дней после использования, а также чистьте его если вы заметили шлаки внутри охлаждающего узла.

1.1 Разборка охлаждающего узла

- ▶ Извлеките мундштук из охлаждающего узла расшатывая его взад-вперед.
- ▶ Извлеките прокладку мундштука используя специальную выемку.

Возникли вопросы? Свяжитесь с нами!

+38 (063) 752-73-00 * +38 (067) 464-08-42 * +38 (050) 465-26-66 * e-mail:info@duda.com.ua



► Вставьте край мундштука в выемку вращающейся крышки и вращайте против часовой стрелки для того чтобы отвинтить и вынуть крышку. Извлеките прокладку вращающейся крышки используя специальную выемку.

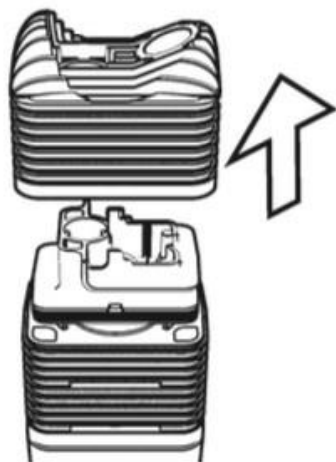

► Снимите крышку охлаждающего узла с вейпера.



► Извлеките фильтр, находящийся внутри охлаждающего узла.



► Используйте приспособление для камеры, для того чтобы извлечь колесико настройки из охлаждающего узла, после чего прокладка выпадет сама по себе.

Возникли вопросы? Свяжитесь с нами!

+38 (063) 752-73-00 * +38 (067) 464-08-42 * +38 (050) 465-26-66 * e-mail:info@duda.com.ua

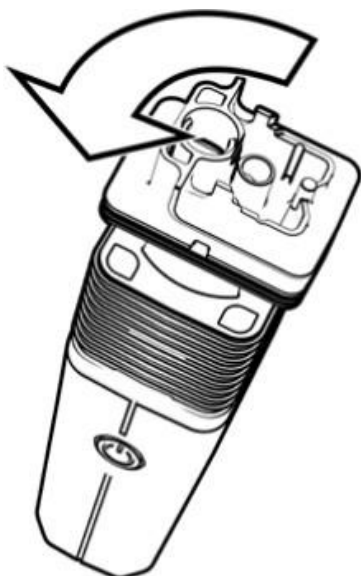

► Отвинтите корпус охлаждающего блока от вейпайзера, повернув его на 90 градусов против часовой стрелки.

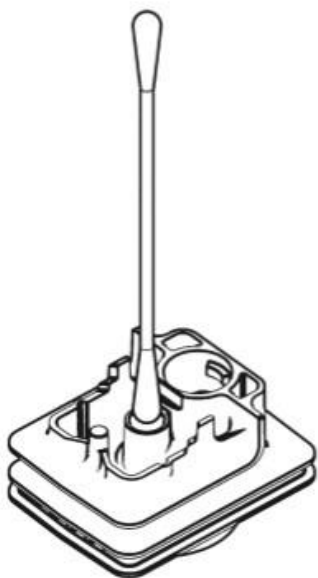

► Аккуратно выдавите фильтр нажимая на него сверху при помощи ватной палочки.



► Подденьте большую прокладку корпуса при помощи приспособления для камеры. Для этого в желобке есть специальный паз.

Возникли вопросы? Свяжитесь с нами!

+38 (063) 752-73-00 * +38 (067) 464-08-42 * +38 (050) 465-26-66 * e-mail:info@duda.com.ua

1.2 Очистка охлаждающего узла и фильтра нагревательной камеры

- ▶ Используйте щеточку для чистки, ватные палочки и бумажные или хлопчатобумажные салфетки для очистки вручную.
- ▶ Используйте теплую проточную воду или изопропиловый спирт в качестве растворителя.
- ▶ Чистьте фильтр нагревательной камеры и охлаждающего узла при помощи щеточки после каждого пользования устройством.

1.2.1 Очистка охлаждающего узла и фильтра нагревательной камеры при помощи проточной воды

- ▶ Поместите все части охлаждающего узла в теплую воду минимум на пять минут.
- ▶ Полощите все части в проточной воде не менее одной минуты.
- ▶ При необходимости сполосните замок крышки теплой водой.
- ▶ Дайте всем частям полностью высохнуть.

1.2.2 Очистка охлаждающего узла и фильтра нагревательной камеры при помощи изопропилового спирта



ОСТОРОЖНО

Изопропиловый спирт является легковоспламеняющимся веществом и может легко вспыхнуть

Осторожно! Горячая поверхность!

- **Следуйте инструкциям по безопасности производителя изопропилового спирта**

Возникли вопросы? Свяжитесь с нами!

+38 (063) 752-73-00 * +38 (067) 464-08-42 * +38 (050) 465-26-66 * e-mail:info@duda.com.ua

ПРИМЕЧАНИЕ

Порча материалов при неправильной чистке

Выцветание пластиковых элементов

Растворение клеящего слоя наклейки на замке крышки

- **Замачивайте детали в изопропиловом спирте максимум на пол часа.**

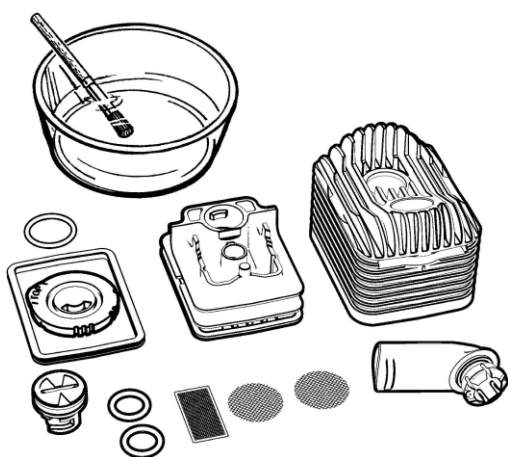

- ▶ Замочите все части охлаждающего узла, а также фильтр нагревательной камеры, в изопропиловом спирте максимум на пол часа.
- ▶ Прополощите все части в проточной воде не менее одной минуты.
- ▶ Дайте всем частям полностью высохнуть.

1.3 Проверка частей охлаждающего узла и фильтра нагревательной камеры

- ▶ Проверьте все части на наличие повреждений поверхности, трещин, уплотнений или размяччений, наличие инородных тел, искажений и потери цвета.
- ▶ Отложите испорченные части.

1.4 Сборка охлаждающего узла



ОСТОРОЖНО

Возникли вопросы? Свяжитесь с нами!

+38 (063) 752-73-00 * +38 (067) 464-08-42 * +38 (050) 465-26-66 * e-mail:info@duda.com.ua

Частички субстанции в охлаждающем узле

Засорение охлаждающего узла

Вдыхание частичек субстанции

- **Правильно устанавливайте фильтр в крышку охлаждающего узла**

- ▶ Соберите части узла в порядке обратном разборке.
- ▶ Поместите прокладку корпуса сверху колесика настройки затяжки и убедитесь в том, что маркировка «TOP» обращена вверх.
- ▶ При сборке убедитесь в том, что прокладки установлены правильно.
- ▶ Вставляйте фильтры в канавки, специально предназначенные для них.

2. Нагревательная камера

2.1 Очистка нагревательной камеры

- ▶ Очищайте нагревательную камеру при помощи ватной палочки, смоченной в изопропиловом спирте.

ПРИМЕЧАНИЕ

Порча материалов при неправильной чистке

Попадание изопропилового спирта в вапорайзер

- **Не смачивайте ватные палочки очень сильно.**

2.2 Извлечение фильтра

- ▶ Если фильтр забился, его необходимо заменить.
- ▶ Нажимайте на фильтр при помощи приспособления для камеры, аккуратно выдавливая им фильтр из канавки нагревательной камеры.

→ Фильтр вздуется и выйдет из канавки.

- ▶ Почистьте фильтр в проточной воде или изопропиловом спирте.

2.3 Установка фильтра

Возникли вопросы? Свяжитесь с нами!

- ▶ Выгните почищенный фильтр или возьмите новый.
- ▶ Вставьте фильтр в нагревательную камеру вогнутой стороной вверх.
- ▶ Нажмите чтобы фильтр расправился и встал в предназначенную для него канавку при помощи приспособления для камеры.

3. Чистка вапорайзера и кабеля USB тип C

ПРИМЕЧАНИЕ

Порча материалов при неправильной чистке

Попадание воды в вапорайзер и кабель USB тип C

- Не погружайте в воду или иные жидкости.
- Не чистьте при помощи воды, пароочистителя или компрессора.

- ▶ Выключите вапорайзер.
- ▶ Отключите кабель USB тип C от источника питания.
- ▶ Протирайте корпус вапорайзера и кабель USB тип C сухой мягкой или слегка влажной тряпочкой.

Доступные аксессуары

1. Список доступных аксессуаров

Набор для замены износившихся деталей — SKU 11 64

В этом наборе присутствуют три мундштука, один охлаждающий узел, один набор фильтров, два приспособления для камеры, и щеточка для чистки.

Набор для охлаждающего узла, 3 шт. — SKU 11 63/Охлаждающий узел — SKU 11 62

Охлаждающий узел охлаждает испарения, тем самым обеспечивая комфортную температуру и оптимальный вкус. Для обеспечения чистоты охлаждающего узла, его следует периодически менять.

Возникли вопросы? Свяжитесь с нами!

+38 (063) 752-73-00 * +38 (067) 464-08-42 * +38 (050) 465-26-66 * e-mail:info@duda.com.ua

Набор мундштуков, 4 шт. — SKU 11 71

Набор включает себя 4 мундштука для охлаждающего узла.

Маленький набор фильтров — SKU 11 94

Наш набор фильтров содержит все необходимые запасные фильтры для вашего вапорайзера. Забившиеся фильтры могут негативно влиять на затяжку и вкус, поэтому их необходимо менять.

Набор фильтров с крупной ячейкой, 6 шт. — SKU 11 40

В наборе идут шесть фильтров с крупной ячейкой.

Набор стандартных фильтров, 6 шт. — SKU 11 03

В набор входят четыре фильтра со стандартной ячейкой.

Набор прокладок — SKU 11 82

Набор состоит из всех прокладок, которые необходимы для охлаждающего узла и нагревательной камеры.

Гриндер — SKU 09 30/Гриндер XL — SKU 09 43

При помощи острых зубцов гриндер отлично измельчает субстанции.

Набор приспособлений для нагревательной камеры, 5 шт. — SKU 11 59

Различные применения для этого приспособления описаны в этой инструкции по применению.

Набор дозирочных капсул, 40 шт. — SKU 09 33

Измельченная субстанция может храниться в дозирочных капсулах. Вы можете утилизировать использованную капсулу, выбросив ее в мусорное ведро.

Кассета с 8 дозирочными капсулами — SKU 09 32

Храните наполненные дозирочные капсулы в кассете. Крышка кассеты служит как приспособление для наполнения дозирочных капсул.

Набор для наполнения дозирочных капсул — SKU 09 45

Набор для наполнения разработан для одновременного наполнения 40 дозирочных капсул измельченной субстанцией.

Щеточка для чистки, 3 шт. — SKU 11 24

Щеточка для чистки предназначена для очистки нагревательной камеры среди

Возникли вопросы? Свяжитесь с нами!

+38 (063) 752-73-00 * +38 (067) 464-08-42 * +38 (050) 465-26-66 * e-mail:info@duda.com.ua

прочих приспособлений.

Суперзарядное устройство USB тип С — SKU 11 47

Благодаря своим 4 сменным штепселям Суперзарядное устройство USB тип С может быть использовано практически во всем мире. Суперзарядное устройство USB тип С позволяет быстро зарядить устройство.

Вы можете найти все эти и другие аксессуары, а также подробную информацию о всех этих изделиях на сайте <https://www.storz-bickel.com> или позвонив в наш Сервисный центр по телефону 0049-(0)7461-969707-0.

Неисправности

1. Возможные неисправности/Устранение неисправностей

Неисправность	Возможная причина	Решение проблемы
Вапорайзер не включается	Аккумулятор разряжен	<ul style="list-style-type: none"> ▶ Проверьте статус аккумулятора на дисплее ▶ При необходимости зарядите батарею
ERR01	Температура устройства слишком высокая	<ul style="list-style-type: none"> ▶ Дайте вапорайзеру остыть
ERR02	Температура устройства слишком низкая.	<ul style="list-style-type: none"> ▶ Поместите вапорайзер в теплое место ▶ Не нагревайте вапорайзер внешними источниками

Возникли вопросы? Свяжитесь с нами!

+38 (063) 752-73-00 * +38 (067) 464-08-42 * +38 (050) 465-26-66 * e-mail:info@duda.com.ua

		<p>тепла такими как духовка, микроволновая печь, зажигалка</p>
ERR03	<p>Не подходит зарядное устройство или кабель USB тип C</p>	<p>► Используйте оригинальные аксессуары компании STORZ & BICKEL</p>
ERR04	<p>Вапорайзер неисправен</p>	<p>Немедленно выключите вапорайзер Отключите зарядное устройство Обратитесь в наш сервисный центр</p>
ERR05	<p>Вы дунули в вапорайзер</p>	<p>Будьте осторожны и не выдыхайте обратно в вапорайзер, чтобы им можно было пользоваться и далее</p>

Возникли вопросы? Свяжитесь с нами!

+38 (063) 752-73-00 * +38 (067) 464-08-42 * +38 (050) 465-26-66 * e-mail:info@duda.com.ua

Технические характеристики

1. Вапорайзер

Напряжение зарядки: 5 Вольт постоянного тока порт USB/5 — 15 вольт постоянного тока зарядное устройство USB тип C PD

Потребляемая мощность: 130 Вт максимум

Температура эксплуатации: 5 — 35 градусов Цельсия

Температуры испарения: регулируется в пределах 40 — 210 градусов Цельсия

Размеры: 15,7 x 5,5 x 3,7 см

Вес: приблизительно 252 г

Частотный диапазон: 2,4 ГГц — диапазон частот для промышленной, медицинской и научной аппаратуры (от 2400 до 2483,5 МГц)

Максимальная частота передачи: +5,3 дБм эквивалентная изотропноизлучаемая мощность

Патент и дизайн: www.storz-bickel.com/patents

Параметры могут быть изменены.

2. Технические требования для подходящих зарядных устройств

- ▶ Для обычной зарядки рекомендуется использовать зарядное устройство USB с минимум 5 вольт постоянного тока/2 ампера (10 Вт).
- ▶ Для суперзарядки необходимо зарядное устройство USB с минимум 9 вольт постоянного тока/3 ампера (27 Вт) поддерживающее протокол USB тип C PD.

Возникли вопросы? Свяжитесь с нами!

+38 (063) 752-73-00 * +38 (067) 464-08-42 * +38 (050) 465-26-66 * e-mail:info@duda.com.ua

Соответствие законам и нормативным требованиям

Устройство соответствует следующим директивам ЕС:

- ▶ 2014/30/EU
- ▶ 2014/53/EU
- ▶ 2014/65/EU

Идентификатор соответствия радио модуля:

- ▶ FCC-ID: 2APJE-SBVY
- ▶ IC: 23679-SBVY



Производитель:

STORZ & BICKEL GmbH

In Grubenäcker 5-9

78532 Tuttlingen, Germany

1. Упрощенная декларация соответствия директивам ЕС

Мы, компания STORZ & BICKEL GmbH, утверждаем настоящим с полной ответственностью, что вапорайзер VENTY соответствует следующим директивам ЕС: 2014/30/EU, 2014/53/EU, а также 2014/65/EU.

Полную версию текста декларации соответствия директивам ЕС можно найти в интернете по адресу: <https://www.storz-bickel.com/downloads>

Возникли вопросы? Свяжитесь с нами!

+38 (063) 752-73-00 * +38 (067) 464-08-42 * +38 (050) 465-26-66 * e-mail:info@duda.com.ua

Гарантия, ответственность, авторские права

1. Гарантия

Мы несем ответственность за дефекты качества или же недостатки права собственности поставляемых товаров в соответствии с применимыми законодательными положениями, а именно, с разделом 434ff Гражданского кодекса Германии. Срок исковой давности по законным претензиям о дефекте составляет двадцать четыре (24) месяца и вступает в действие с момента поставки изделия пользователю.

Дополнительная гарантия распространяется на поставляемую нами продукцию только в том случае, если такая гарантия входит в комплект поставки. Как определено, гарантийные претензии применяются в дополнение к претензиям по поводу дефектов качества или недостатка прав собственности. Подробная информация о диапазоне действия таких гарантий предоставлена в гарантийных условиях. STORZ & BICKEL GmbH гарантирует конечным клиентам в соответствии со следующими положениями то, что товар, доставленный покупателю, не будет иметь дефектов материалов, производственных или конструкционных дефектов в течение двух (2) лет с даты поставки (гарантийный период).

STORZ & BICKEL GmbH обязуется устранить любой дефект или неисправность, с которыми обратились в соответствии с вышеупомянутой гарантией, на свое усмотрение и за свой счет посредством ремонта, замены

Возникли вопросы? Свяжитесь с нами!

+38 (063) 752-73-00 * +38 (067) 464-08-42 * +38 (050) 465-26-66 * e-mail:info@duda.com.ua

отдельных деталей на новые или отремонтированные, или замены на исправное изделие такого же вида и типа.

Гарантия не распространяется на детали, которые особо подвержены износу, а также на аксессуары, входящие в комплект поставки. Любые другие претензии клиентов к STORZ & BICKEL GmbH, особенно в отношении компенсации, исключены.

Претензии по настоящей гарантии могут быть предъявлены только в том случае, если клиент регистрирует изделие в течение одного года с момента доставки на сайте www.storz-bickel.com/registration. Гарантийные претензии аннулируются, если изделие не было зарегистрировано в течение года.

Если вы хотите прочесть полные условия гарантии, пожалуйста, посетите сайт: www.storz-bickel.com/legal/warranty.

2. Ответственность

Мы несем ответственность в соответствии с положениями Закона Германии об ответственности за качество продукции, а также в тех случаях отказа работоспособности или ее невозможности, за которые мы несем ответственность. Кроме того, в случае, который явно подчеркнут в гарантийных условиях, мы можем нести ответственность за умышленную и грубую халатность и нарушение служебных обязанностей, а также любой ущерб, нанесенный жизни, телу или здоровью, за который мы несем ответственность. Мы несем ответственность за материальный ущерб и финансовые потери из-за обычной небрежности только в случае нарушения существенных договорных обязательств (так называемых кардинальных обязательств), т.е. обязательств, исполнение которых позволяет в первую очередь выполнять контракт и соблюдать его, на что клиент обычно и рассчитывает, а также может рассчитывать, однако это ограничивается только предсказуемым ущербом, типичным для контракта. В любом другом случае наша ответственность исключается.

Возникли вопросы? Свяжитесь с нами!

+38 (063) 752-73-00 * +38 (067) 464-08-42 * +38 (050) 465-26-66 * e-mail:info@duda.com.ua

Степень исключения или ограничения нашей ответственности также распространяется на личную ответственность наших сотрудников, юридических представителей и доверенных лиц.

3. Авторские права

Этот документ защищен законом об авторском праве и не может быть использован полностью или частично в соответствии с разделом 15 Акта об Авторском Праве Германии без предварительного письменного одобрения компанией STORZ & BICKEL GmbH.