

**Інструкція з використання вапорайзера**  
**STORZ & BICKEL VENTY Vaporizer**

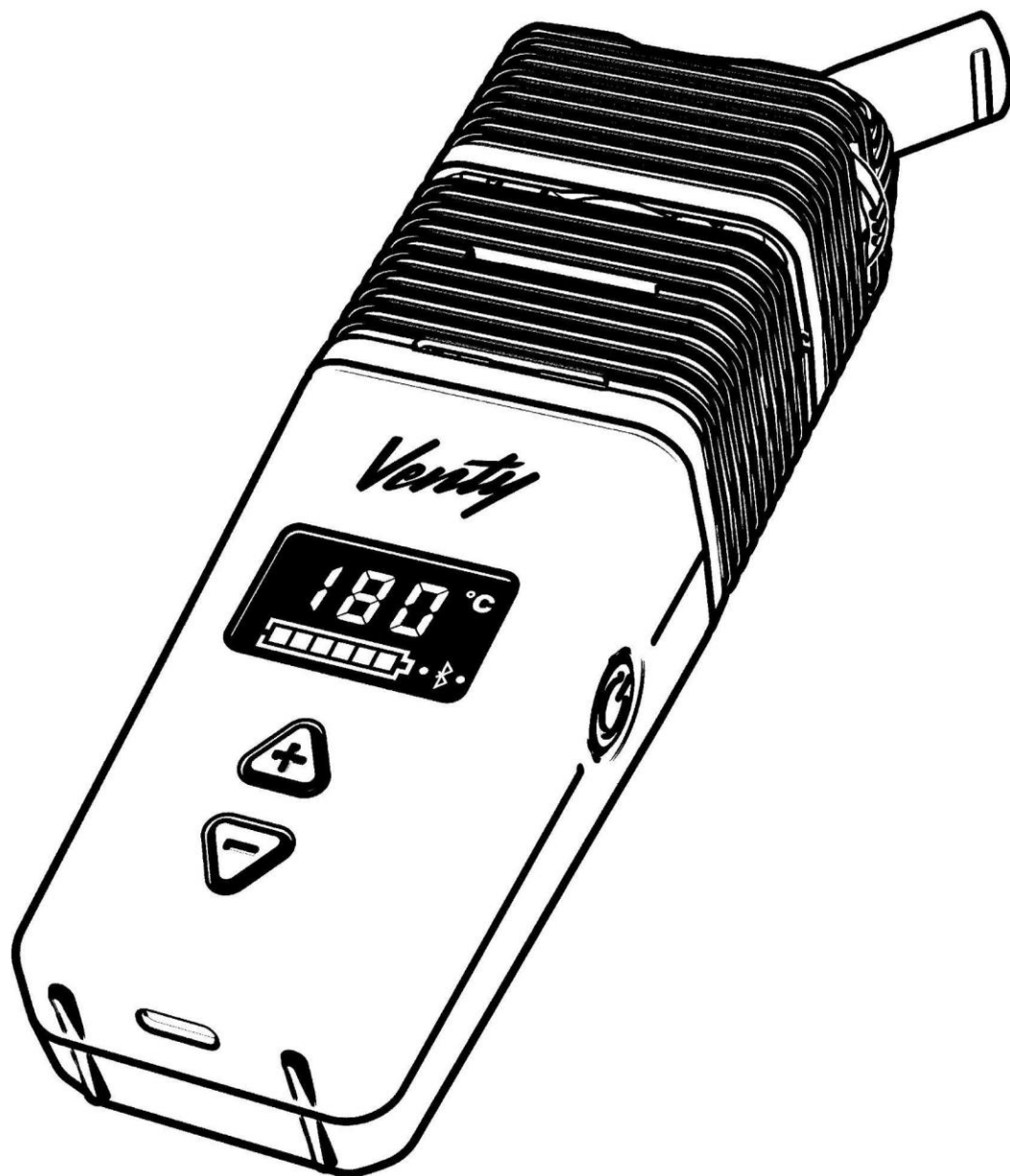

**VENTY**

## Расшифровка символів



Будь ласка, чітко дотримуйтесь інструкцій!



Символ виробника — адреса та ім'я виробника будуть поруч із цим символом.



Пристрій не можна утилізувати, просто викинувши у відро для сміття. Позначка X на смітєвому баку вказує на необхідність утилізувати пристрій частинами. Вапорайзер містить літєво-іонний акумулятор, який необхідно розрядити перед утилізацією.



Символ відповідності до норм ЄС: Цим символом виробник підтверджує відповідність виробу необхідним стандартам та директивам ЄС.



Перевірено на предмет безпеки та проінспектовано у процесі виробництва компанією Underwriters Laboratories у відповідність до постанови UL8139.



Обережно! Гарячі поверхні!



Не піддавайте дії прямого сонячного світла!



Бережіть пристрій від вологи та вогкості.

**Виникли питання? Зв'яжіться з нами!**

+38 (063) 752-73-00 \* +38 (067) 464-08-42 \* +38 (050) 465-26-66 \* e-mail:info@duda.com.ua



Символ серійного номера відповідає серійному номеру пристрою.



Символ номера замовлення/номера виробу/номера за каталогом.



Постійний струм



Окреме джерело живлення: означає, що для підключення до електричної мережі необхідне окреме джерело живлення

## СИМВОЛИ

- ▶ Ключовий момент
- ▶ Робочі інструкції
- Результат

## Важливі засоди безпеки ЗБЕРЕЖІТЬ ЦЮ ІНСТРУКЦІЮ

### 1. Основні правила

- ▶ Ці інструкції по застосуванню є важливою складовою для роботи вапорайзера та повинні бути доступні користувачеві.
- ▶ Завантажити повну актуальну інструкцію користувача з сайту [www.storz-bickel.com](http://www.storz-bickel.com).
- ▶ Повністю та уважно прочитайте цю інструкцію перед тим як користуватися вапорайзером та кабелем USB тип C.

---

**Виникли питання? Зв'яжіться з нами!**

+38 (063) 752-73-00 \* +38 (067) 464-08-42 \* +38 (050) 465-26-66 \* e-mail:info@duda.com.ua

- ▶ Завжди дотримуйтеся інструкцій, наведених у цій інструкції користувача, коли ви використовуєте або обслуговуєте пристрій.
- ▶ Цей пристрій може використовувати лише дорослі. Особи з фізичними, сенсорними або ментальними порушеннями, а також особи, які не мають досвіду поводження з подібними пристроями не повинні користуватися цим пристроєм, однак використання ними пристрою можливе якщо тільки вони будуть під наглядом або будуть проінструктовані як користуватися вапорайзером і усвідомлюватимуть можливість небезпеки та ризиків.
- ▶ Якщо користувач страждає від хвороб легких або респіраторних шляхів, використання пристрою можливе тільки після консультації у лікаря і тільки з його дозволу. Залежно від насиченості, випари можуть дратувати респіраторні шляхи та легені, що призведе до кашлю.
- ▶ Не залишайте вапорайзер увімкненим без нагляду.
- ▶ Зберігайте вапорайзер і USB-кабель тип C і користуйтеся ними на досить великій відстані від джерел тепла (печей, духовок, камінів тощо), а також у сухих місцях, де температура навколишнього середовища не опускається нижче +5 градусів Цельсія.
- ▶ Не піддавайте вапорайзер дії температур навколишнього середовища, що коливаються. Конденсація вологи може перешкоджати роботі пристрою.
- ▶ Використовуйте тільки оригінальні аксесуари та запчастини від компанії STORZ & BICKEL.
- ▶ Не використовуйте вапорайзер і USB-кабель тип C неналежним, неправильним, нерозумним чином, оскільки виробник не несе жодної відповідальності за шкоду, заподіяну такими діями.

---

**Виникли питання? Зв'яжіться з нами!**

**+38 (063) 752-73-00 \* +38 (067) 464-08-42 \* +38 (050) 465-26-66 \* e-mail:info@duda.com.ua**

- ▶ Пристрій відповідає частині 15 Правил Американської державної комісії з комунікацій. Робота пристрою повинна відповідати двом умовам: (1) Пристрій не повинен створювати шкідливі перешкоди та (2) Пристрій повинен приймати будь-які перешкоди, включаючи перешкоди, які можуть призвести до небажаної роботи пристрою.

## **2. Рекомендації з техніки безпеки**

### **2.1 Небезпека ураження електричним струмом**

- ▶ Вапорайзер і USB-кабель тип C повинні бути вимкнені та від'єднані від джерел живлення після використання, перед обслуговуванням, а також під час грози.
- ▶ Переконайтеся, що USB-кабель тип C не пошкоджений від скручування, перегинання або розтягування.
- ▶ Не використовуйте подовжувачі та розгалужувачі.
- ▶ Не користуйтеся вапорайзером або кабелем USB типу C, якщо вони пошкоджені. Ремонтні роботи виконуються лише нашим сервісним центром. Спроба самостійного ремонту анулює гарантію. Наш сервісний центр також замінить пошкоджений кабель USB.
- ▶ Не піддавайте вапорайзер і USB-кабель тип C дії рідин і вологи.
- ▶ Зберігайте вапорайзер та USB-кабель у недоступному для домашніх тварин (гризунів тощо), а також для гризунів-шкідників.
- ▶ Не використовуйте вапорайзер у потенційно вибухонебезпечних або пожежонебезпечних умовах.
- ▶ У Вашому пристрої використовується акумулятор, заміна якого не повинна виконуватися.
- ▶ У Вашому пристрої використовується акумулятор, заміну якого повинні виконувати лише кваліфіковані компетентні працівники нашого сервісного центру.
- ▶ **ПОПЕРЕДЖЕННЯ:** для заряджання акумулятора використовуйте лише

---

**Виникли питання? Зв'яжіться з нами!**

**+38 (063) 752-73-00 \* +38 (067) 464-08-42 \* +38 (050) 465-26-66 \* e-mail:info@duda.com.ua**

адаптер живлення, що підходить для цього пристрою: модель EA1045UR, від компанії-виробника EDAC.

## 2.2 Небезпека отримання опіків від високої температури

- ▶ Не торкайтеся камери (до самої камери та поверхонь навколо неї) під час роботи пристрою та в той час, як воно остигає.
- ▶ Коли гарячий вапорайзер, встановлюйте його тільки на тверду, жаростійку поверхню. Переконайтеся, що вапорайзер нічим не накритий.
- ▶ Не використовуйте вапорайзер поблизу легкозаймистих об'єктів, таких як штори, скатертини або папір.
- ▶ Не закривайте, не накривайте отвори вапорайзера і не вставляйте нічого в них під час його використання і коли він остигає.
- ▶ Перед тим як вмикати вапорайзер, переконайтеся, що пристрій не залишає легкозаймистих парів від засобів для чищення та дезінфекції.

## 2.3 Небезпека отримання травм з інших причин

- ▶ Пакувальні матеріали (пластикові пакети, полістирол, коробки) повинні зберігатися в місцях, недоступних для дітей, оскільки вони можуть становити небезпеку.
- ▶ Уважно стежте, щоб ніхто не проковтнув маленькі деталі вапорайзера.
- ▶ Не забувайте про ризик задушення USB-кабелем тип C.
- ▶ Використовуйте вапорайзер для випаровування тільки рекомендованих рослин.
- ▶ Слідкуйте за симптомами (кашель, утруднене дихання, біль у грудях) під час використання та після використання вапорайзера. Якщо у вас виникають побоювання щодо вашого здоров'я – зверніться за медичною допомогою.

---

**Виникли питання? Зв'яжіться з нами!**

**+38 (063) 752-73-00 \* +38 (067) 464-08-42 \* +38 (050) 465-26-66 \* e-mail:info@duda.com.ua**

## Вапорайзер VENTY

### 1. Комплект поставки

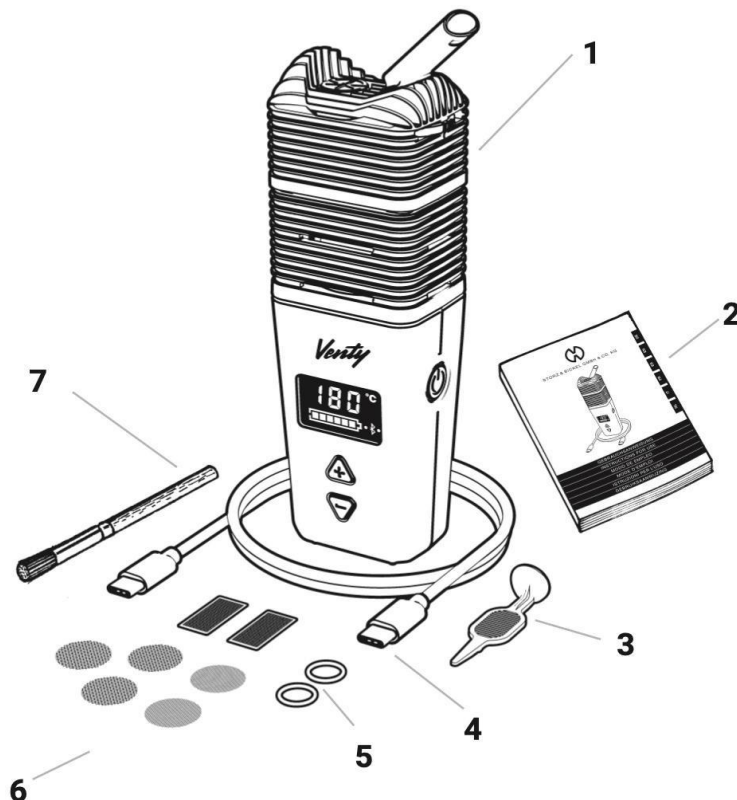

- 1 Вапорайзер VENTY — 1 шт.
- 2 Інструкція користувача (коротка) — 1 шт.
- 3 Пристрій для камери — 1 шт.
- 4 Кабель USB тип C — 1 шт.
- 5 Ущільнююче кільце 9 x 1,5 мм — 2 шт.
- 6 Маленький фільтр із стандартними отворами — 2 шт.
- Маленький фільтр з крупними отворами — 2 шт.
- Фільтр для охолоджуючого вузла — 2 шт.
- 7 Щіточка для чищення — 1 шт.

**Виникли питання? Зв'яжіться з нами!**

+38 (063) 752-73-00 \* +38 (067) 464-08-42 \* +38 (050) 465-26-66 \* e-mail:info@duda.com.ua



## 2. Функціональні елементи

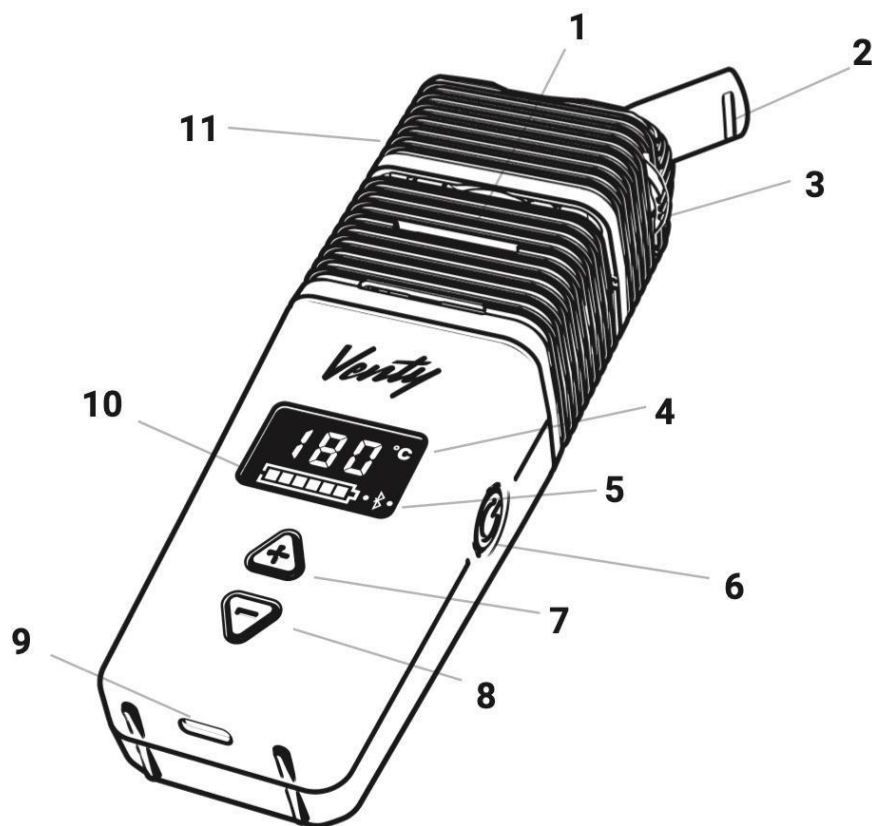

- 1 Камера
- 2 Мундштук
- 3 Коліщатко для регулювання затяжки
- 4 Дисплей відображення температури
- 5 Символ Блютуз
- 6 Кнопка живлення
- 7 Кнопка Плюс
- 8 Кнопка Мінус
- 9 Гніздо для зарядження тип C
- 10 Дисплей відображення заряду акумулятора
- 11 Охолоджуючий вузол

**Виникли питання? Зв'яжіться з нами!**

+38 (063) 752-73-00 \* +38 (067) 464-08-42 \* +38 (050) 465-26-66 \* e-mail:info@duda.com.ua



### 3. Охолоджуючий вузол

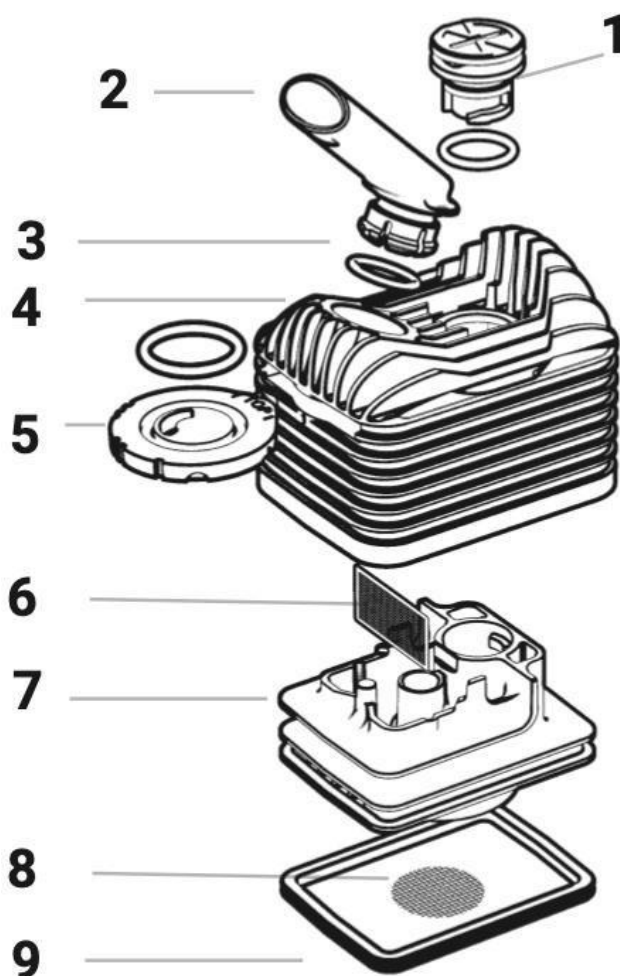

1. Кришка, що обертається
2. Мундштук
3. Прокладка мундштука
4. Кришка охолоджуючого вузла
5. Коліщатко для регулювання затяжки
6. Фільтр охолоджуючого вузла
7. Основа охолоджуючого вузла
8. Фільтр (крупні отвори)
9. Прокладка основи охолоджуючого вузла

**Виникли питання? Зв'яжіться з нами!**

+38 (063) 752-73-00 \* +38 (067) 464-08-42 \* +38 (050) 465-26-66 \* e-mail:info@duda.com.ua

## 4. Обслуговування

- ▶ У разі некомплектності при доставці, виникненні технічних проблем, питань щодо пристрою та його утилізації, а також у разі гарантійних випадків, будь ласка, зв'яжіться з нашим сервісним центром за адресою [www.storz-bickel.com/contact](http://www.storz-bickel.com/contact).
- ▶ З питань обслуговування запустіть процедуру дозволу на повернення товару на нашому сайті [www.storz-bickel.com/service](http://www.storz-bickel.com/service).

## 5. Цільове застосування

Вапорайзер вивільняє леткі речовини або аромати з трав або рослинних матеріалів, перерахованих у розділі 6. Ці ароматичні речовини вивільняються в процесі випаровування за допомогою гарячого повітря і їх можна відразу вдихати.

Вапорайзер не призначений для медичного чи терапевтичного використання.

## 6. Огляд рослин

- ▶ Випаровуйте летючі речовини та аромати тільки з тих рослин, які перераховані тут і з тих, що були перевірені на предмет істинності, чистоти та відсутності патогенних бактерій відповідно до показань європейської або подібної фармакопеї. Будь-яке інше використання є неприйнятним та потенційно небезпечним.
- ▶ Вапорайзер не призначений для випаровування тютюну або нікотин продуктів, що містять.
- ▶ Купуйте трави або їх компоненти в аптеках.

---

**Виникли питання? Зв'яжіться з нами!**

**+38 (063) 752-73-00 \* +38 (067) 464-08-42 \* +38 (050) 465-26-66 \* e-mail:info@duda.com.ua**

Назва рослини	Наукова назва	Яка частина рослини використовується	Необхідна температура для випарювання
Евкалипт	Eucalyptus globules	Листя	130 градусів Цельсія
Хміль	Humulus lupulus	Шишки	154 градуса Цельсія
Ромашка	Matriarca chamomilla	Квіти	190 градусів Цельсія
Лаванда	Lavandula angustifolia	Квіти	130 градусів Цельсія
Меліса	Melissa officinalis	Листя	142 градуса Цельсія
Шавлія	Salvia officinalis	Листя	190 градусів Цельсія
Чабрець	Thymus vulgaris	Трава	190 градусів Цельсія

## 7. Фактори, що впливають на випарювання:

- ▶ Будь ласка, дотримуйтеся наведених інструкцій, щоб ви змогли налаштувати вапорайзер під використовувану субстанцію так, щоб це відповідало вашим потребам.

На кількість летких речовин та ароматів можуть впливати такі фактори:

1. Якість: кількісний вміст ароматів та летких речовин у рослинах, що піддаються випаровуванню.
2. Кількість: кількість випаровуваної субстанції в нагрівальній камері.

**Виникли питання? Зв'яжіться з нами!**

+38 (063) 752-73-00 \* +38 (067) 464-08-42 \* +38 (050) 465-26-66 \* e-mail:info@duda.com.ua

3. Розмір: чим дрібніша перемолота рослина, тим більша поверхня для випаровування і тим більше буде виділено ароматів та летких речовин при випаровуванні.
4. Температура: чим вища температура, тим більше ароматів та летких речовин буде виділено за один раз. Підвищення температури має бути крайнім заходом, оскільки при підвищенні температури випаровування можуть набути неприємного смаку.

## Введення в експлуатацію та експлуатація

### 1. Розпаковка

- ▶ Перевірте наявність усіх компонентів вапорайзера у відповідності до розділу 2.1 «Комплект поставки».
- ▶ Перевірте вапорайзер та кабель USB на наявність видимих пошкоджень.

### 2. Акумулятор

#### ПОПЕРЕДЖЕННЯ

**Ануляція гарантії/Заподіяння шкоди власності при самостійній заміні акумулятора**

Пошкодження вапорайзера при неправильному розтині.

- Акумулятор міняється тільки в нашому сервісному центрі



### 3. Огляд дисплея під час заряджання акумулятора

- ▶ Повний заряд акумулятора: всі шість секцій відображаються в іконці батареї.
- ▶ Акумулятор майже розряджений: повільне миготіння контуру іконки батареї.

#### 3.1 Заряджання акумулятора

- ▶ Перед першим використанням повністю зарядіть акумулятор.
- ▶ З'єднайте вапорайзер з портом USB комп'ютера за допомогою кабелю, що

**Виникли питання? Зв'яжіться з нами!**

+38 (063) 752-73-00 \* +38 (067) 464-08-42 \* +38 (050) 465-26-66 \* e-mail:info@duda.com.ua

входить до комплекту.

- Вапорайзер завібрує та загориться дисплей.
- Секції іконки батареї будуть блимати в послідовності, що наростає, відображаючи рівень заряду.
- Як тільки акумулятор буде повністю заряджений, відобразяться всі шість секцій в іконці батареї, після чого дисплей згасне.

	Зарядка за допомоги зарядного пристрої	Швидка зарядка (якщо підтримується зарядним пристроєм)	Зарядка за допомогою низькострумового зарядного пристрою
Статус секції при заряджанні	Блимають у наростаючій послідовності відображаючи рівень заряду	Швидко блимають у наростаючій послідовності відображаючи рівень заряду	Повільно блимають у наростаючій послідовності відображаючи рівень заряду
Додаткові значки на дисплеї	—	—	 <p>Використовуйте потужніший зарядний пристрій</p>

**Виникли питання? Зв'яжіться з нами!**

+38 (063) 752-73-00 \* +38 (067) 464-08-42 \* +38 (050) 465-26-66 \* e-mail:info@duda.com.ua

- ▶ Для продовження терміну служби акумулятора можна активувати режим заряджання ECO за допомогою інтернет-додатку [www.storz-bickel.com/app/web](http://www.storz-bickel.com/app/web).



Під час цього режиму на дисплеї відобразатиметься:

### 3.2 Завершення процесу заряджання

- ▶ Після завершення процесу заряджання спочатку від'єднайте кабель USB від джерела живлення, а потім від вапорайзера.

## 4. Наповнення нагрівальної камери

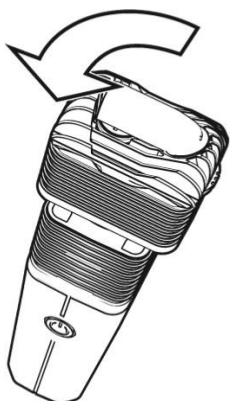

- ▶ Поверніть охолодний блок на 90 градусів проти годинникової стрілки, щоб зняти його з вапорайзера.
- ▶ Повністю наповнити нагрівальну камеру подрібненою субстанцією до обідка.
- ▶ Щільно утрамбована субстанція в нагрівальній камері або переповнена нагрівальна камера стануть причиною того, що затягуватися буде дуже важко.
- ▶ Приберіть залишки субстанції навколо нагрівальної камери.
- ▶ Приєднати охолодний блок до вапорайзера, повернувши його на 90 градусів за годинниковою стрілкою.
- ▶ Альтернативне рішення: наповніть дозувальні капсули (продаються окремо) подрібненою субстанцією та вставляйте їх у нагрівальну камеру кришкою вгору.

**Виникли питання? Зв'яжіться з нами!**

+38 (063) 752-73-00 \* +38 (067) 464-08-42 \* +38 (050) 465-26-66 \* e-mail:info@duda.com.ua

## ПРИМІТКА

Дозуючі капсули можуть ускладнювати затяжку

## 5. Нагрів

### 5.1 Дисплей

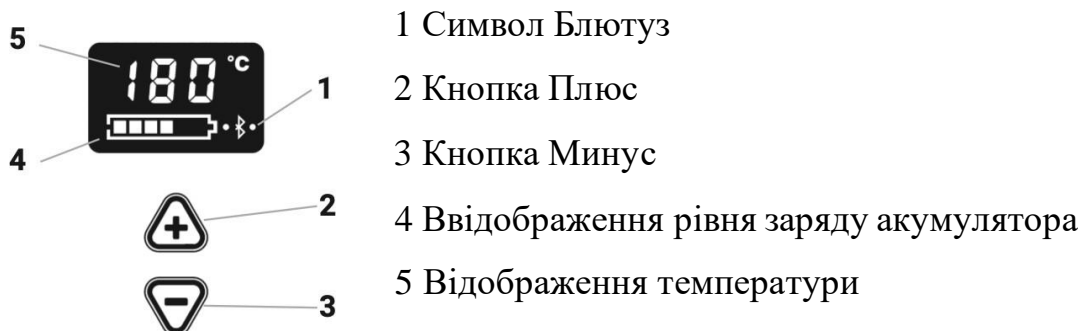

### 5.2 Параметри за замовчуванням

У вапорайзері передбачено три встановлені фабричні режими:

- ▶ Основний режим: 180 градусів Цельсія
- ▶ Посилений режим: +15 градусів Цельсія (по відношенню до основного режиму , відповідає 195 градусам Цельсія)
- ▶ Суперпосилений режим: +15 градусів Цельсія (по відношенню до посиленого режиму, відповідає 210 градусам Цельсія)
- ▶ Основний, Посилений, а також Суперпосилений режим можуть бути змінені як завгодно (Посилений, а також Суперпосилений режим налаштовуються лише в інтернет-додатку).
- ▶ Якщо певний температурний режим більше не підходить, перейдіть на наступний режим, як це буде описано далі (розділ 6.4.4. Налаштування температури).

**Виникли питання? Зв'яжіться з нами!**

+38 (063) 752-73-00 \* +38 (067) 464-08-42 \* +38 (050) 465-26-66 \* e-mail:info@duda.com.ua



### 5.3 Увімкнення

- ▶ Натисніть кнопку живлення та утримуйте її щонайменше пів секунди.
- Вапорайзер завібрує та увімкнеться дисплей.
- Дисплей відобразити процес нагрівання за допомогою відображення встановленої температури оранжевим кольором. Залежно від рівня заряду акумулятора, температури навколишнього середовища та самого пристрою кількості субстанції в нагрівальній камері нагрівання займе як мінімум 17 секунд.
- Подвійна вібрація та зелене світло на дисплеї повідомлять про те, що пристрій досяг температури Основного режиму.

### 5.4 Налаштування температури

	Основний режим (180 градусів Цельсія за замовчуванням)	Посилений режим (+ 15 градусів Цельсія)	Суперпосилений режим (+ 15 градусів Цельсія)
Активация	Активується автоматично при увімкненні пристрою кнопкою живлення	Подвійне натискання кнопки живлення  Деактивується після 90 секунд і повертає вас до Основного режиму	Подвійне натискання кнопки живлення під час перебування у Посиленому режимі  Деактивується після 90 секунд і повертає вас до Основного режиму

**Виникли питання? Зв'яжіться з нами!**

+38 (063) 752-73-00 \* +38 (067) 464-08-42 \* +38 (050) 465-26-66 \* e-mail:info@duda.com.ua

<p>Відображення</p>	<ul style="list-style-type: none"> <li>▶ На дисплеї з'являється встановлена температура</li> <li>▶ Помаранчевий колір дисплея під час нагрівання</li> <li>▶ Зелене світло дисплея та подвійна вібрація, коли досягнуто встановленої температури</li> </ul>	<ul style="list-style-type: none"> <li>▶ На дисплеї з'являється посилена температура (+ 15 градусів Цельсія)</li> <li>▶ Під час нагрівання блимають символи градусів Цельсія та Фаренгейта</li> <li>▶ Зелене світло дисплея та подвійна вібрація, коли досягнуто встановленої температури</li> </ul>	<ul style="list-style-type: none"> <li>▶ На дисплеї відображається надмірна температура (Посилена температура + 15 градусів Цельсія або основна температура + 30 градусів Цельсія)</li> <li>▶ Під час нагрівання блимають символи градусів Цельсія та Фаренгейта</li> <li>▶ Зелене світло дисплея та подвійна вібрація коли досягнуто встановленого температура</li> </ul>
---------------------	--	--	--

**Виникли питання? Зв'яжіться з нами!**

+38 (063) 752-73-00 \* +38 (067) 464-08-42 \* +38 (050) 465-26-66 \* e-mail:info@duda.com.ua

<p>Швидко натисніть кнопку «+» або «-»</p>	<p>Змінює температуру на один градус у межах від 40 до 240 градусів</p>	<p>► Змінює температуру на один градус ► Температура налаштовується за допомогою інтернет-додатку (<a href="http://www.storz-bickel.com/app/web">www.storz-bickel.com/app/web</a>)</p>	<p>► Змінює температуру на один градус Температура налаштовується за допомогою інтернет-додатку (<a href="http://www.storz-bickel.com/app/web">www.storz-bickel.com/app/web</a>)</p>
<p>Натисніть та утримуйте кнопку «+» або «-»</p>	<p>Швидко змінює температуру без пауз, поки не відпущена кнопка</p>	<p>Швидко змінює температуру без пауз, поки не відпущена кнопка</p>	<p>Швидко змінює температуру без пауз, поки не відпущена кнопка</p>

**При подвійному натисканні кнопки у Супер посиленому режимі ви повернетеся до Основного режиму.**

### 5.5 Градуси Цельсія/Фаренгейта

- Одночасно натисніть кнопки «+» та «-» і утримуйте їх протягом 3 секунд.
- Відображення температури зміниться з градусів Фаренгейта до градусів Цельсія і навпаки.

### 5.6 Підсвітка дисплея

- Одночасно натисніть і утримуйте кнопки «+» та «-» протягом 5 секунд.
- Яскравість дисплея можна регулювати в межах від 0 до 9.

**Виникли питання? Зв'яжіться з нами!**

## 5.7. Блютуз

- ▶ Одночасно натисніть кнопку живлення та кнопку «←» .
- На дисплеї з'явиться «bLE».
- Відключає блютуз на вапорайзері (символ блютуз більше не відображається).
- ▶ Натисніть кнопку «+» у той час, як «bLE» відображається на екрані.
- Включає блютуз на вапорайзері (відображається символ блютуз).

## 5.8 Повернення до заводських налаштувань

- ▶ Натисніть та утримуйте кнопку живлення протягом 10 секунд.
- Вібрація та анімація скидання налаштувань відобразять процес скидання налаштувань.
- Температура основного та посиленого, а також суперпосиленого режимів повернеться до заводських налаштувань.

## 6. Використання



- ▶ Як тільки завершиться процес нагрівання, ви можете негайно приступати до вдихання випаровування.
- ▶ Відкиньте мундштук.
- ▶ Обхопіть мундштук губами.
- ▶ Протягом кількох секунд рівномірно вдихайте половину того, що ви можете вдихнути, дихаючи звичайним повітрям.
- ▶ Затримайте дихання на кілька секунд.
- ▶ Повільно видихайте.
- ▶ Зосередьтеся на процесі вдихання та видихання.
- Чим вище температура, тим більше спотворюється смак.

**Виникли питання? Зв'яжіться з нами!**

+38 (063) 752-73-00 \* +38 (067) 464-08-42 \* +38 (050) 465-26-66 \* e-mail:info@duda.com.ua

**ОБЕРЕЖНО**

**Дуже насичені випари**

Роздратування дихальних шляхів/легень

- Зменшіть температуру

## 7. Налаштування зтяжки

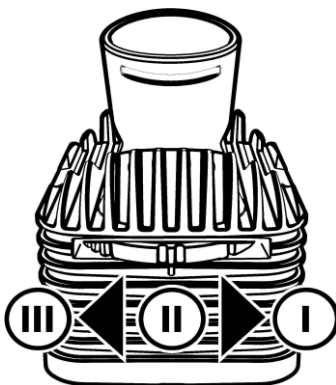

Вапорайзер обладнаний зтяжкою, що настроюється, яку можна плавно налаштувати за допомогою коліщатка налаштування (з постійним тяговим опором).

- ▶ Поверніть коліщатко в положення I на зображенні: отвори практично закриваються  
→ Щільна зтяжка
- ▶ Поверніть коліщатко в положення II на зображенні: отвори відкриваються наполовину.  
→ Середня зтяжка.
- ▶ Поверніть коліщатко в положення III на зображенні: отвори повністю відкриваються.  
→ Легка зтяжка.

**Виникли питання? Зв'яжіться з нами!**

+38 (063) 752-73-00 \* +38 (067) 464-08-42 \* +38 (050) 465-26-66 \* e-mail:info@duda.com.ua

## 8. Завершення використання



**ОБЕРЕЖНО**

**Гаряча поверхня у нагрівальній камері**

Обережно! Гаряча поверхня!

- **Не торкайтеся нагрівальної камери, доки вапорайзер не охолоне**

▶ Натисніть і утримуйте кнопку живлення щонайменше пів секунди.

→ Вапорайзер завібрує та вимкнеться.

▶ Дайте повністю охолонути вапорайзеру. Індикацією процесу остигання служить синій колір екрану.

▶ При необхідності почистіть вапорайзер, як описано в розділі 7 «Чистка та гігієна».

## 9. Автоматичне відключення

Через дві хвилини після останнього натискання кнопки або останньої операції вапорайзер автоматично відключиться для збереження заряду акумулятора.

→ Вимкнення пристрою буде позначено вібрацією.

▶ Під час цієї операції швидко натисніть кнопку живлення.

→ Таймер автоматичного відключення повернеться до двох хвилин.

## 10. Зберігання

▶ Зберігайте вапорайзер та USB-кабель тип C у сухому, недоступному для дії стихій, а також недоступному для дітей та людей, які не вміють поводитися з вапорайзером.

**Виникли питання? Зв'яжіться з нами!**

+38 (063) 752-73-00 \* +38 (067) 464-08-42 \* +38 (050) 465-26-66 \* e-mail:info@duda.com.ua

## 11. Мобільний додаток STORZ & BICKEL

Мобільний додаток STORZ & BICKEL не є необхідним для роботи вапорайзера, але дозволяє робити індивідуальні налаштування та надає додаткову інформацію під час роботи вапорайзера.

Для того, щоб зробити це, встановіть зв'язок між вапорайзером і смартфоном за допомогою Bluetooth®.

### 11.1 Встановлення зв'язку між вапорайзером та смартфоном

Увімкніть смартфон і переконайтеся, що функція Bluetooth® активна і не зайнята жодним іншим пристроєм. Після цього увімкніть вапорайзер, запустіть програму для доступу в інтернет з підтримкою підключення Bluetooth® (більше інформації про це ви знайдете на сайті [www.storz-bickel.com/app/web](http://www.storz-bickel.com/app/web)). Перейдіть на сайт [app.storz-bickel.com](http://app.storz-bickel.com) натисніть «З'єднати» («Connect») та виберіть ваш вапорайзер.

### 11.2 Пункти меню мобільного додатку STORZ & BICKEL

#### Температура:

Температуру можна встановлювати як на самому пристрої, так і за допомогою мобільного додатку STORZ & BICKEL.

Температуру можна змінювати в межах від 40 до 210 градусів Цельсія так же, як і за допомогою інтерфейсу пристрою, як описано в розділі 6.4.4. Налаштування температури.

#### Перемикання між градусами Цельсія та Фаренгейта

Натисніть, щоб змінити відображення температури в градусах Цельсія або Фаренгейта.

#### Пристрій (Device)

У цьому розділі міститься інформація про пристрій, наприклад час роботи, версія програмного забезпечення тощо. Для того щоб дізнатися які додаткові функції цього пристрою ми можете налаштувати за допомогою інтернет-програми STORZ & BICKEL, відвідайте сайт : <https://www.storz-bickel.com/app/web>

---

**Виникли питання? Зв'яжіться з нами!**

+38 (063) 752-73-00 \* +38 (067) 464-08-42 \* +38 (050) 465-26-66 \* e-mail:info@duda.com.ua



## Чищення та гігієна

### 1. Охолоджуючий вузол

Охолоджуючий вузол та мундштук мають бути очищені від шлаків. Шлаки в вузлі, що охолоджує, утворюються за рахунок конденсації випарів. Чистота - це запорука правильної роботи пристрою.

- ▶ Перед використанням пристрою перевіряйте охолодний вузол і мундштук.
- ▶ Чистіть охолоджувальний вузол і мундштук не пізніше 7 днів після використання, а також чистіть його, якщо ви помітили шлаки всередині охолоджуючого вузла.

#### 1.1 Розбирання охолоджуючого вузла

- ▶ Вийняти мундштук з охолоджуючого вузла, розхитуючи його взад-вперед.
- ▶ Вийміть прокладку мундштука за допомогою спеціальної виїмки.

---

**Виникли питання? Зв'яжіться з нами!**

+38 (063) 752-73-00 \* +38 (067) 464-08-42 \* +38 (050) 465-26-66 \* e-mail:info@duda.com.ua



► Вставте край мундштука у виїмку кришки, що обертається, і обертайте проти годинникової стрілки для того, щоб відгвинтити і вийняти кришку. Вийміть прокладку кришки, що обертається, використовуючи спеціальну виїмку.

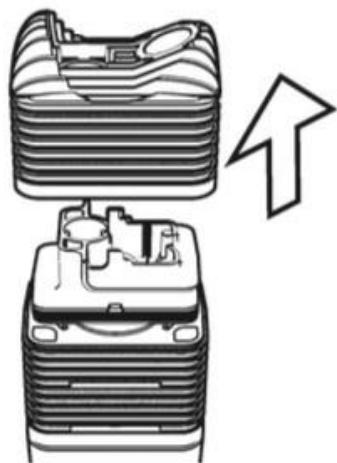

► Зняти кришку охолоджуючого вузла з вапорайзера.



► Вийміть фільтр, що знаходиться всередині охолоджуючого вузла.



► Використовуйте пристрій для камери, щоб витягти коліщатко налаштування з охолоджуючого вузла, після чого прокладка випаде сама по собі.

**Виникли питання? Зв'яжіться з нами!**

+38 (063) 752-73-00 \* +38 (067) 464-08-42 \* +38 (050) 465-26-66 \* e-mail:info@duda.com.ua

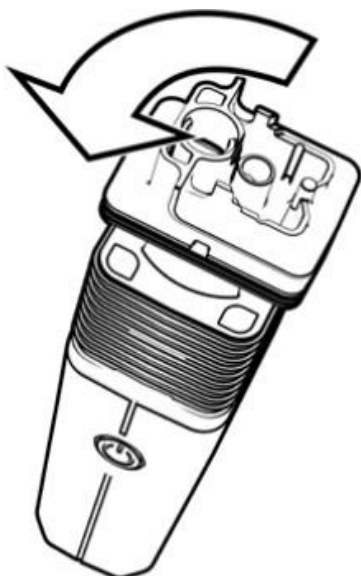

► Викрутіть корпус охолоджуючого блоку від вапорайзера, повернувши його на 90 градусів проти годинникової стрілки.

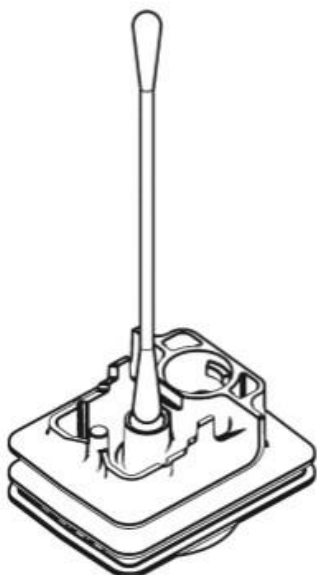

► Обережно видавити фільтр, натискаючи на нього зверху за допомогою ватної палички.



► Підніміть велику прокладку корпусу за допомогою камери. Для цього у жолобку є спеціальний паз.

**Виникли питання? Зв'яжіться з нами!**

+38 (063) 752-73-00 \* +38 (067) 464-08-42 \* +38 (050) 465-26-66 \* e-mail:info@duda.com.ua

## 1.2 Очищення охолоджуючого вузла та фільтра нагрівальної камери

- ▶ Використовуйте щіточку для чищення, ватяні палички та паперові або бавовняні серветки для очищення вручну.
- ▶ Використовуйте теплу проточну воду або ізопропіловий спирт як розчинник.
- ▶ Чистіть фільтр нагрівальної камери та охолоджуючого вузла за допомогою щіточки після кожного користування пристроєм.

### 1.2.1 Очищення охолоджуючого вузла та фільтра нагрівальної камери за допомогою проточної води

- ▶ Помістити всі частини охолоджуючого вузла в теплу воду щонайменше на п'ять хвилин.
- ▶ Покласти всі частини в проточній воді не менше однієї хвилини.
- ▶ За потреби сполосніть кришку теплою водою.
- ▶ Дайте всім частинам повністю висохнути.

### 1.2.2 Очищення охолоджуючого вузла та фільтра нагрівальної камери за допомогою ізопропілового спирту.



**ОБЕРЕЖНО**

Ізопропіловий спирт є легкозаймистою речовиною і може легко спалахнути

Обережно! Гаряча поверхня!

- Дотримуйтесь інструкцій з безпеки виробника ізопропілового спирту

#### ПРИМІТКА

Псування матеріалів при неправильному чищенні

**Виникли питання? Зв'яжіться з нами!**

+38 (063) 752-73-00 \* +38 (067) 464-08-42 \* +38 (050) 465-26-66 \* e-mail:info@duda.com.ua

Вицвітання пластикових елементів

Розчинення клеючого шару наклейки на замку кришки

- **Замочуйте деталі в ізопропіловому спирті максимум на півгодини**

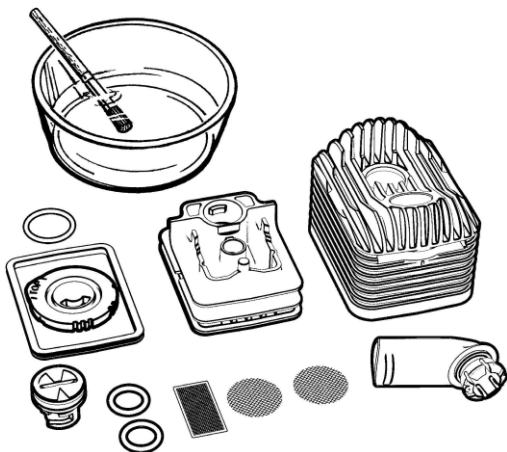

▶ Замочіть усі частини охолоджуючого вузла, а також фільтр нагрівальної камери, в ізопропіловому спирті максимум на півгодини.

▶ Прополощіть усі частини в проточній воді не менше однієї хвилини.

▶ Дайте всім частинам повністю висохнути.

### 1.3 Перевірка частин охолоджуючого вузла та фільтра нагрівальної камери

- ▶ Перевірте всі частини на наявність пошкоджень поверхні, тріщин, ущільнень або розм'якшення, наявність сторонніх тіл, спотворень та втрати кольору.
- ▶ Відкладіть зіпсовані частини.

### 1.4 Складання охолоджуючого вузла.



**ОБЕРЕЖНО**

**Частинки субстанції в охолоджувальному вузлі**

Засмічення охолоджуючого вузла

Вдихання частинок субстанції

- **Правильно встановлюйте фільтр у кришку охолоджуючого вузла**

▶ Зберіть частини вузла в порядку зворотного розбирання.

▶ Покладіть прокладку корпусу зверху коліщатка налаштування затяжки та

**Виникли питання? Зв'яжіться з нами!**

+38 (063) 752-73-00 \* +38 (067) 464-08-42 \* +38 (050) 465-26-66 \* e-mail:info@duda.com.ua

переконайтеся, що маркування «ТОР» звернене вгору.

- ▶ Переконайтеся, що прокладки встановлені правильно.
- ▶ Вставляти фільтри в канавки, спеціально призначені для них.

## 2. Нагрівальна камера

### 2.1 Очищення нагрівальної камери

- ▶ Очищати камеру нагрівання за допомогою ватної палички, змоченої в ізопропіловому спирті.

#### ПРИМІТКА

#### Псування матеріалів при неправильному чищенні

Потрапляння ізопропілового спирту у вапорайзер.

- **Не змочуйте ватні палички дуже сильно.**

### 2.2 Вилучення фільтра

- ▶ Якщо фільтр забився, його необхідно замінити.
  - ▶ Натискайте на фільтр за допомогою пристрою для камери, акуратно видавлюючи фільтр з канавки нагрівальної камери.
- Фільтр здувається і вийде з канавки.

- ▶ Почистити фільтр у проточній воді або ізопропіловому спирті.

### 2.3 Встановлення фільтра

- ▶ Вигніть фільтр, що очищений, або візьміть новий.
- ▶ Вставити фільтр у нагрівальну камеру увігнутою стороною вгору.
- ▶ Натисніть, щоб фільтр розправився і став у призначену для нього канавку за допомогою пристрою для камери.

---

**Виникли питання? Зв'яжіться з нами!**

+38 (063) 752-73-00 \* +38 (067) 464-08-42 \* +38 (050) 465-26-66 \* e-mail:info@duda.com.ua

### 3. Чищення вапорайзера та кабеля USB тип C

#### ПРИМІТКА

#### Псування матеріалів при неправильному чищенні

Попадання води у вапорайзер та кабель USB тип C

- Не занурюйте у воду чи інші рідини.
- Не чистіть водою, пароочисником або компресором.

- ▶ Вимкніть вапорайзер.
- ▶ Від'єднати USB-кабель тип C від джерела живлення.
- ▶ Протирайте корпус вапорайзера та USB-кабель тип C сухою м'якою або злегка вологою ганчірочкою.

## Доступні аксесуари

### 1. Список доступних аксесуарів

**Набір для заміни деталей, що зносилися — SKU 11 64**

У цьому наборі присутні три мундштуки, один охолоджувальний вузол, один набір фільтрів, два пристрої для камери, і щіточка для чищення.

**Набір для вузла, що охолоджує, 3 шт. - SKU 11 63/Охолоджуючий вузол - SKU 11 62**

Охолоджуючий вузол охолоджує випаровування, тим самим забезпечуючи комфортну температуру та оптимальний смак. Для забезпечення чистоти охолоджуючого вузла його слід періодично змінювати.

**Набір мундшуків, 4 шт. - SKU 11 71**

Набір включає 4 мундштуки для охолоджуючого вузла.

---

**Виникли питання? Зв'яжіться з нами!**

**+38 (063) 752-73-00 \* +38 (067) 464-08-42 \* +38 (050) 465-26-66 \* e-mail:info@duda.com.ua**



**Маленький набір фільтрів — SKU 11 94**

Наш набір фільтрів містить усі необхідні запасні фільтри для вашого вапорайзера. Фільтри, що забилися, можуть негативно впливати на затяжку і смак, тому їх необхідно міняти.

**Набір фільтрів з великим вічком, 6 шт. - SKU 11 40**

У наборі йдуть шість фільтрів з великим осередком.

**Набір стандартних фільтрів, 6 шт. - SKU 11 03**

У набір входять чотири фільтри зі стандартним осередком.

**Набір прокладок - SKU 11 82**

Набір складається з усіх прокладок, які необхідні для охолоджуючого вузла та нагрівальної камери.

**Гріндер - SKU 09 30/Гріндер XL - SKU 09 43**

За допомогою гострих зубців гріндер відмінно подрібнює субстанції.

**Набір пристроїв для нагрівальної камери, 5 шт. — SKU 11 59**

Різні застосування для цього пристрою описані в цій інструкції із застосування.

**Набір дозувальних капсул, 40 шт. - SKU 09 33**

Подрібнена субстанція може зберігатися у дозувальних капсулах. Ви можете утилізувати використану капсулу, викинувши її у відро для сміття.

**Касета з 8 дозувальними капсулами - SKU 09 32**

Зберігайте заповнені дозувальні капсули в касеті. Кришка касети служить як пристрій для заповнення дозувальних капсул.

**Набір для наповнення капсул — SKU 09 45**

Набір для наповнення розроблений для одночасного наповнення 40 капсул подрібненою субстанцією.

**Щіточка для чищення, 3 шт. - SKU 11 24**

Щіточка для очищення призначена для очищення нагрівальної камери серед інших пристроїв.

**Суперзарядний пристрій USB тип C — SKU 11 47**

Завдяки своїм 4 змінним штепселям Суперзарядний пристрій USB тип C може бути

---

**Виникли питання? Зв'яжіться з нами!****+38 (063) 752-73-00 \* +38 (067) 464-08-42 \* +38 (050) 465-26-66 \* e-mail:info@duda.com.ua**

використаний практично в усьому світі. Суперзарядний пристрій USB тип C дозволяє швидко зарядити пристрій.

**Ви можете знайти всі ці та інші аксесуари, а також детальну інформацію про всі ці вироби на сайті <https://www.storz-bickel.com> або зателефонувавши до нашого Сервісного центру за телефоном 0049-(0)7461-969707-0.**

## Несправності

### 1. Можливі несправності/Усунення несправностей

Несправність	Можлива причина	Рішення проблеми
Вапорайзер не вмикається	Акумулятор розряджений	<ul style="list-style-type: none"> <li>▶ Перевірте статус акумулятора на дисплеї</li> <li>При необхідності зарядіть акумулятор</li> </ul>
ERR01	Температура пристрою надто висока	<ul style="list-style-type: none"> <li>▶ Дайте вапорайзеру охолонути</li> </ul>
ERR02	Температура пристрою надто низька	<ul style="list-style-type: none"> <li>▶ Помістіть вапорайзер в тепле місце</li> <li>▶ Не нагрівайте вапорайзер зовнішніми джерелами тепла такими як духовка, мікрохвильова піч, запальничка</li> </ul>
ERR03	Не підходить зарядний пристрій або кабель USB тип C	<ul style="list-style-type: none"> <li>▶ Використовуйте оригінальні аксесуари</li> </ul>

**Виникли питання? Зв'яжіться з нами!**

+38 (063) 752-73-00 \* +38 (067) 464-08-42 \* +38 (050) 465-26-66 \* e-mail:info@duda.com.ua

		компанії STORZ & WICKEL
ERR04	Вапорайзер несправний	<ul style="list-style-type: none"> <li>▶ Негайно вимкніть вапорайзер</li> <li>▶ Вимкніть зарядний пристрій</li> <li>▶ Зверніться до наш сервісний центр</li> </ul>
ERR05	Ви дунули у вапорайзер	<ul style="list-style-type: none"> <li>▶ Будьте обережні та не видихайте назад у вапорайзер, щоб ним можна було користуватися і надалі</li> </ul>

**Виникли питання? Зв'яжіться з нами!**

+38 (063) 752-73-00 \* +38 (067) 464-08-42 \* +38 (050) 465-26-66 \* e-mail:info@duda.com.ua

## Технічні характеристики

### 1. Вапорайзер

**Напруга заряджання:** 5 Вольт постійного струму USB/5 порт — 15 вольт постійного струму зарядний пристрій USB тип C PD.

**Потужність:** 130 Вт максимум.

**Температура експлуатації:** 5 - 35 градусів Цельсія.

**Температури випаровування:** регулюється в межах 40-210 градусів Цельсія.

**Розміри:** 15,7 x 5,5 x 3,7 см.

**Вага:** приблизно 252 г.

**Частотний діапазон:** 2,4 ГГц – діапазон частот для промислової, медичної та наукової апаратури (від 2400 до 2483,5 мГц).

**Максимальна частота передачі:** +5,3 дБм еквівалентна ізотропно-випромінювана потужність.

**Патент та дизайн:** [www.storz-bickel.com/patents](http://www.storz-bickel.com/patents).

Параметри можуть бути змінені.

### 2. Технічні вимоги для відповідних зарядних пристроїв

- ▶ Для звичайного заряджання рекомендується використовувати зарядний пристрій USB щонайменше 5 вольт постійного струму/2 ампера (10 Вт).
- ▶ Для заряджання потрібно зарядний пристрій USB з мінімум 9 вольт постійного струму/3 ампера (27 Вт), що підтримує протокол USB тип C PD.

---

**Виникли питання? Зв'яжіться з нами!**

**+38 (063) 752-73-00 \* +38 (067) 464-08-42 \* +38 (050) 465-26-66 \* e-mail:info@duda.com.ua**

## Відповідність законам та нормативним вимогам

Пристрій відповідає наступним директивам ЄС:

- ▶ 2014/30/EU
- ▶ 2014/53/EU
- ▶ 2014/65/EU

Ідентифікатор відповідності радіомодуля:

- ▶ FCC-ID: 2APJE-SBVY
- ▶ IC: 23679-SBVY



**Виробник:**

STORZ & BICKEL GmbH

In Grubenäcker 5-9

78532 Tuttlingen, Germany

### 1. Спрощена декларація відповідності директивам ЄС

Ми, компанія STORZ & BICKEL GmbH, стверджуємо справжнім з повною відповідальністю, що вапорайзер VENTY відповідає наступним директивам ЄС: 2014/30/EU, 2014/53/EU, а також 2014/65/EU.

Повну версію тексту декларації відповідності директивам ЄС можна знайти в Інтернеті за адресою: <https://www.storz-bickel.com/downloads>.

---

**Виникли питання? Зв'яжіться з нами!**

+38 (063) 752-73-00 \* +38 (067) 464-08-42 \* +38 (050) 465-26-66 \* e-mail:info@duda.com.ua

## Гарантія, відповідальність, авторські права

### 1. Гарантія

Ми несемо відповідальність за дефекти якості або недоліки права власності товарів, що постачаються відповідно до застосовних законодавчих положень, а саме, з розділом 434ff Цивільного кодексу Німеччини. Строк позовної давності за законними претензіями про дефект становить двадцять чотири (24) місяці та набирає чинності з моменту поставки виробу користувачеві.

Додаткова гарантія поширюється на продукцію, що надається, тільки в тому випадку, якщо така гарантія входить у комплект поставки. Як визначено, гарантійні претензії застосовуються на додаток до претензій щодо дефектів якості або нестачі прав власності. Детальну інформацію про діапазон дії таких гарантій надано у гарантійних умовах. STORZ & BICKEL GmbH гарантує кінцевим клієнтам відповідно до таких положень те, що товар, доставлений покупцю, не матиме дефектів матеріалів, виробничих чи конструкційних дефектів протягом двох (2) років з дати поставки (гарантійний період).

STORZ & BICKEL GmbH зобов'язується усунути будь-який дефект або несправність, з якими звернулися відповідно до вищезгаданої гарантії, на власний розсуд та за свій рахунок за допомогою ремонту, заміни окремих деталей на нові або відремонтовані, або заміни на справний виріб такого ж виду та типу.

Гарантія не поширюється на деталі, які особливо схильні до зносу, а також на аксесуари, що входять до комплекту поставки. Будь-які інші претензії клієнтів до STORZ & BICKEL GmbH, особливо щодо компенсації, виключені.

Претензії щодо цієї гарантії можуть бути пред'явлені лише в тому випадку, якщо клієнт зареєструє виріб протягом одного року з моменту доставки на сайті [www.storz-bickel.com/registration](http://www.storz-bickel.com/registration). Гарантійні претензії анулюються, якщо виріб не було зареєстровано протягом року.

Якщо ви бажаєте прочитати повні умови гарантії, будь ласка, відвідайте сайт: [www.storz-bickel.com/legal/warranty](http://www.storz-bickel.com/legal/warranty).

---

**Виникли питання? Зв'яжіться з нами!**

**+38 (063) 752-73-00 \* +38 (067) 464-08-42 \* +38 (050) 465-26-66 \* e-mail:info@duda.com.ua**

## 2. Відповідальність

Ми несемо відповідальність відповідно до положень Закону Німеччини про відповідальність за якість продукції, а також у випадках відмови від працездатності або її неможливості, за які ми несемо відповідальність. Крім того, у випадку, який явно підкреслено в гарантійних умовах, ми можемо нести відповідальність за навмисну та грубу недбалість та порушення службових обов'язків, а також будь-які збитки, завдані життю, тілу чи здоров'ю, за які ми несемо відповідальність. Ми несемо відповідальність за матеріальні збитки та фінансові втрати через звичайну недбалість лише у разі порушення істотних договірних зобов'язань (так званих кардинальних зобов'язань), тобто. зобов'язань, виконання яких дозволяє в першу чергу виконувати контракт і дотримуватись його, на що клієнт зазвичай і розраховує, а також може розраховувати, проте це обмежується тільки передбачуваною шкодою, типовою для контракту. У будь-якому іншому випадку наша відповідальність виключається.

Ступінь виключення чи обмеження нашої відповідальності також поширюється на особисту відповідальність наших співробітників, юридичних представників та довірених осіб.

## 3. Авторські права

Цей документ захищений законом про авторське право і не може бути використаний повністю або частково відповідно до розділу 15 Акту про Авторське право Німеччини без попереднього письмового схвалення компанією STORZ & BICKEL GmbH.

---

**Виникли питання? Зв'яжіться з нами!**

+38 (063) 752-73-00 \* +38 (067) 464-08-42 \* +38 (050) 465-26-66 \* e-mail:info@duda.com.ua